

MITTEILUNGSBLATT

Amtsblatt der Gemeinde Walddorfhäslach, Herausgeber: Gemeinde Walddorfhäslach, Tel. 07127/9266-000
Verlag und Druck: Fink GmbH Druck und Verlag, Sandwiesenstraße 17, 72793 Pfullingen
Telefon 07121/9793-0



der Gemeinde
Walddorfhäslach

65. Jahrgang

Donnerstag, 16. Mai 2024

Nummer 20



Katholische
Kirchengemeinde
St. Franziskus
Pliezhausen

72124 Pliezhausen
Schulgasse 12
Telefon: 07127 / 71 523
Telefax: 07127 / 88 76 95
www.seelsoraeinheit-rt-nord.de

Herzliche Einladung zum Fronleichnam-Fest



am Donnerstag, 30. Mai 2024

Katholische Kirche St. Franziskus in Pliezhausen

**10.00 Uhr Gottesdienst mit Prozession
unter Mitwirkung der Posaunenchor aus Pliezhausen**

Anschließend Mittagessen, Kaffee und Kuchen

**Die JugendleiterInnen bieten für Kinder Spiele und
Spielemöglichkeiten an**



Bilder vom Fronleichnamfest 2023





Problemstoffmobil

in Walddorfhäslach am Donnerstag, 06.06.2024

Walddorf, Friedhofstraße, Parkplätze am Friedhof von 12:00 – 14:00 Uhr
Häslach, Dorfplatz beim Dorfgemeinschaftshaus von 14:15 – 16:15 Uhr



Das Problemstoffmobil ist wieder im Entsorgungsgebiet des Landkreises Reutlingen auf Tour. Dies gilt nicht für die Städte Reutlingen, Metzingen und Pfullingen mit eigener Problemstoffentsorgung. Am Mobil werden Schadstoffe, Batterien und Elektrokleingeräte angenommen.

Viele Stoffe von A wie Autopflegemittel bis Z wie Zitronensäure können in Kleinmengen abgegeben werden. Angenommen werden auch Batterien, Elektrogeräte bis 25 Zentimeter Kantenlänge, Grund-

ierungen, Holzschutzmittel, Imprägnierungen, Insektizide, Leuchtstoffröhren, Lösungsmittel, Pflanzenschutzmittel, Spraydosen und WC-Reiniger.

Als Kleinmengen zählen je Anlieferer zehn Liter oder Kilogramm Schadstoffe, 8 Elektrokleingeräte oder Leuchtstoffröhren oder 25 kleine Batterien und Akkus. Im Problemstoffmobil ist für größere Mengen kein Platz, da bis zu 200 Anlieferer an einem Tag ihre Schadstoffe abgeben wollen. Wer größere Mengen hat, sollte die Abgabe auf zwei oder drei Termine verteilen. Batterien, Akkus und Elektrokleingeräte können auch über den Handel entsorgt werden.

Problemstoffmobil nimmt keine Wandfarben – Wandfarben sind ungiftig

Es gibt allerdings auch einige Gegenstände wie übrige Wandfarben, die am Problemstoffmobil nicht angenommen werden.

Dispersionsfarben für den Wandanstrich im Innen- und Außenbereich können nicht abgegeben werden. Sie sind ungiftig und enthalten als Lösungsmittel fast ausschließlich Wasser. Das gleiche gilt auch für viele im Handel erhältliche Lacke auf Wasserbasis, die teilweise auf der Verpackung den Blauen Engel als Umweltzeichen tragen. Die Abfallberatung empfiehlt bei diesen Farben, den Deckel leicht zu öffnen und das Wasser verdunsten zu lassen. Zum schnelleren Austrocknen kann man den Eimer in die Sonne stellen oder auch etwas Gips unterrühren. Die feste Farbe ist ungiftig und wird in die Restmülltonne gegeben. Der grob gesäuberte, leere Farbbehälter kommt in den Gelben Sack.

Lösemittelhaltige Farben

Lackfarben mit schädlichen Lösungsmitteln erkennt man am typischen Geruch. Sie werden beim Problemstoffmobil bis zu einer Menge von 10 Litern angenommen. Sind diese Farben nach vielen Jahren aber schon ausgetrocknet, verfährt man wie oben beschrieben.

Wertstoffe

Das Problemstoffmobil nimmt auch CDs, DVDs und Flaschenkorken an. Die Datenträger bestehen aus dem Kunststoff Polycarbonat, der recycelt wird. Die Flaschenkorken werden aufbereitet und als Dämmmaterial wiederverwendet.

Auch beim Wertstoffhof Reutlingen-Schinderteich können arbeitstäglich und ganzjährig Schadstoffe, Batterien oder Elektrogeräte kostenfrei abgegeben werden. Der Wertstoffhof hat montags bis freitags von 07:00 bis 16:45 Uhr und samstags von 08:00 bis 11:45 Uhr geöffnet.



MFG
BADEN-WÜRTTEMBERG



Willkommen im Kino!

Donnerstag, 23. Mai 2024

Gemeindehalle
Walddorfhäslach



Wer bist du, Mama Muh?

14.00 Uhr / 3 €

Ach, wie langweilig ist das Kuh-Leben doch auf dem beschaulichen Bauernhof. Immer nur dastehen, Gras fressen und in die Gegend gucken. Für die neugierige Mama Muh ist das nichts. Als sie beobachtet, wie die beiden Kinder Lina und Lillebror sich verkleiden, kommt auch Mama Muh auf neue Ideen. Ein Musical aufführen! Das wär's doch!

Ein bezaubernder Animationsfilm,
der schon die kleinsten Kinofans
begeistern wird.



Empfohlen
ab 5
Jahren!

Schweden 2023 / 66 Min. / FSK: 0



Der Junge und der Reiher

16.00 Uhr / 3 €

Nach dem Tod seiner Mutter zieht der elfjährige Mahito zu seinem Vater auf ein riesiges Landgut. Isoliert von der Welt, beginnt Mahito, die verzauberten Landschaften, die sein neues Zuhause umgeben zu erforschen und begegnet einem mysteriösen Graureiher, der hartnäckig an seiner Seite bleibt. Dieser hilft ihm, die Welt besser zu verstehen und die Geheimnisse des Lebens zu lüften. Nach Filmen wie „Mein Nachbar Totoro“ und „Prinzessin Mononoke“, hier das neue Meisterwerk.

Oscar für den besten
Animationsfilm 2024



Empfohlen
ab 12
Jahren!

JP 2023 / 124 Min. / FSK: 12



Informationen der Gemeindeverwaltung

Feuerwehr / Rettungsdienst Notruf 112

Gemeindeverwaltung Walddorfhäslach
Telefon 07127/9266-000
Telefax 07127/9266-001

Postanschrift: Hauptstraße 9
72141 Walddorfhäslach

E-Mail: info@walddorfhaeslach.de
Homepage: <http://www.walddorfhaeslach.de>

1. Rathaus Walddorfhäslach

Hauptstraße 9
 Telefon Zentrale 9266-000
 Telefax 9266-001

Öffnungszeiten: Mo.-Mi.: 08.00-11.30 Uhr
 Do.: 07.30-11.30 Uhr
 Di.: 15.30-18.30 Uhr
 Fr.: 8:00 – 12:00 Uhr

Bürgeramt, Hauptstraße 11 9266-100
(Einwohner-, Ordnungs-, Sozial- und Standesamt, Friedhofswesen)
 Ordnungsamt 9266-103
 Bürgermeisterin (Vorzimmer) 9266-900
 Verwaltungsssekretariat 9266-900
 Finanzwesen 9266-200
 Steueramt 9266-203
 Gemeindekasse 9266-202
 Hauptamt 9266-300
 Bauamt 9266-400
 Familienbüro (Di. 9:00-12:00 Uhr) 9266-307
 Integrationsmanagerin 9266-306

2. Ortsverwaltung Häslach

Dorfstraße 30
 Telefon 9266-120
 Telefax 9266-129
 Bürgeramt 9266-121
(Einwohner-, Ordnungs-, Sozial- / Standesamt, Friedhofswesen)
Öffnungszeiten: Di. und Do. 08.00-10.00 Uhr
 Di. 14.30-16.00 Uhr

3. Gemeindebücherei OchsoThek

Rathausgasse 6 9266-130
Öffnungszeiten: Di. 14:00-18:30 Uhr
 Mi. 10:00-13:00 Uhr
 Do. 14:00-18:00 Uhr
 Fr. 10:00-13:00 Uhr
 und 14:00-18:00 Uhr
 Sa. 10:00-13:00 Uhr
(immer jeden 1. Samstag im Monat)

4. Schulen

Gustav-Werner-Schule
 Grundschule Klassen 3+4
 Gemeinschaftsschule Klassen 5-10
 Nonnengasse 34
 Telefon 9266-700
 Telefax 9266-709
 Ganztagesbetreuung 9266-705
www.gustav-werner-gemeinschaftsschule.de

Römerwegschule
 Grundschule Klassen 1+2
 Schulstraße 24 9266-710
 Ganztagesbetreuung 9266-715



Folgen Sie uns
 schon auf Instagram?
 gemeinde_walddorfhaeslach

5. Kindergärten

Kindergarten Walddorf Schönbuchwichtel
 Tiergartenweg 6 9266-800

Kindergarten Walddorf Herdweg
 Herdweg 9 9266-810

Kindergarten Häslach 9266-820
 Schulstraße 22

Waldkindergarten
 bei der Sulzeiche 9266-830

Ev. Kindergarten Walddorf
 Gustav-Werner-Straße 22 34451

U3 Betreuung (TigeR)

TigeR Bambini, Brühlstraße 2 9266-840

TigeR Entenbach, Brühlstraße 2 9266-850

TigeR Häslach Dorfstraße 30 9266-870

Krippe Herdweg 9266-870
Tiger Kunterbunt
(im Ev. Kindergarten)
 Gustav-Werner-Straße 22 9695598

6. Bauhof, technische Betriebsdienste und Gebäudebetreuung

6.1 Bauhof 9266-500
 E-Mail: bauhof@walddorfhaeslach.com
 Mobil 9266-501
 Bereitschaft 9266-502

6.2 Gebäudebetreuungsdienste
Gebäude- und Hallenbetreuung 9266-510
 Bereitschaft 9266-514

Gemeindehalle/Ballspielhalle
 Gemeindehalle 9266-150
 Ballspielhalle 9266-160
 Hallenbetreuung 9266-513
 Bereitschaft 9266-514

6.3 Winterdienst:

Bauhof Mo.-Fr.: 07.00-17.00 Uhr
 Mobil 9266-501
 Bereitschaft 9266-502
 Fa. Schmidt Weissgrün GmbH 07032 / 71728
 Mo.-Fr.: 4.00-07.00 Uhr und 17.00-22.00 Uhr
 Sa., So., Feiertage 5:00 – 22:00 Uhr
(sowie Schließtage des Bauhof)

6.4 Sport- und Freizeitzentrum Weiherwiesen
 Bereitschaft 9266-514

7. Senioren und Altenpflegewohnheim

Gustav-Werner-Stift Walddorfhäslach
 Hausleiter Herr Roy Zutavern 923160
 Stuttgarter Str. 9

8. Sozial- und Diakoniestation

Pliezhausen-Walddorfhäslach
 Häusliche Pflege/Krankenpflege
 Hauswirtschaft/Betreuung/Familienpflege
 Schulberg 8-14, 72124 Pliezhausen 80362
 E-Mail: mail@sozialstation-pliezhausen.de
 Sprechzeiten: Mo, Di, Do, Fr 08.00-11.00 Uhr
 und nach Vereinbarung Do: 14.00-15.00 Uhr

9. Krankenpflegeverein Walddorfhäslach e.V.

Kontaktperson: Herr Wilhelm Briemann 32652
 Schützenstraße 14

10. Pflegestützpunkt Pliezhausen-Walddorfhäslach

Schulberg 8-14, Pliezhausen
 Ansprechpartner: Frau Andrea Wiese
 Telefon 980015
 E-Mail: pflgestuetzpunkt@pliezhausen.de

11. Notrufe

Polizei Reutlingen 07121 / 9420
 Polizei Pliezhausen 07127 / 9392-400
 Polizei NOTRUF 110
 Feuerwehr Reutlingen NOTRUF 112
 Feuerwehre Reutlingen 07121 / 303-1600
 Feuerwehr Walddorfhäslach

Gemeindeverwaltung 07127 / 9266-000
 Feuerwehrhaus 07127 / 9266-600
 Kameradschaftsraum 9266-604
 Kommandant 9266-600
 Stv. Kommandant 9266-602

Krankenhaus RT 07121 / 2000
 Rettungsdienst 112
 Krankentransport RT 07121 / 19222
 TÜ 07071 / 19222

Telefonseelsorge 07121 / 11101
 Kinderschutzbund RT 07121 / 11103
 Giftnotruf 0761 / 19240
 Wohngiftnotruf 116117
 Krebsinformationsdienst 116117
 Schwanger in Not 116117
 Gewalt gegen Frauen 116117
 kostenfrei, täglich von 8 – 20 Uhr

12. Wasserversorgung

ZV Ammertal-Schönbuchgruppe
 Entstörungsdienst 0800 / 8151815
 24-Std.-Service (Gebührenfrei dt. Inland)

13. FairEnergie GmbH

Zentrale 07121 / 5823000
 Netzanschlüsse 07121 / 5823900
 Störungsannahme Strom 07121 / 5825211

14. NetzeBW Straßenbeleuchtung

Störungsstelle 0800 / 3629-477

15. Abfallwirtschaft/Müllabfuhr

Landkreis Reutlingen
 E-Mail: abfallwirtschaft@kreis-reutlingen.de
 Telefon allgemein 07121 / 4803341
 Abfallberatung 07121 / 4803348
 und 3349

Sperrmülltelefon 07121 / 4803399
 Behälter und Gebühren 07121 / 4803345
 Behälter nicht geleert? 07121 / 916170

16. Kabelfernsehen

Pyur Tele Columbus AG
 Kaiserin-Augusta-Allee 108 030 / 25777777

17. Forstverwaltung

E-Mail: f.rupp@kreis-reutlingen.de
 Landratsamt Reutlingen 07121 / 4803221
 Förster Herr Rupp 0151 / 14043933

Öffnungszeiten Häckselplatz

Erreichbarkeit des Betreuungspersonals während der Öffnungszeiten unter der Rufnummer 9266-505

01. Januar bis 28. Februar	01. März bis 15. April	16. April bis 15. September	16. September bis 15. Oktober	16. Oktober bis 30. November	1. Dezember bis 31. Dezember
	Di 15:00-18:00 Uhr	Di 17:00-20:00 Uhr	Di 15:00-18:00 Uhr	Di 14:00-16:00 Uhr	
	Fr 10:00-12:00 Uhr	Fr 10:00-12:00 Uhr	Fr 10:00-12:00 Uhr	Fr 10:00-12:00 Uhr	
	Fr 15:00-18:00 Uhr	Fr 17:00-20:00 Uhr	Fr 15:00-18:00 Uhr	Fr 14:00-16:00 Uhr	
Sa 11:00-15:00 Uhr	Sa 11:00-16:30 Uhr	Sa 11:00-16:30 Uhr	Sa 11:00-16:30 Uhr	Sa 11:00-16:30 Uhr	Sa 11:00-15:00 Uhr



Gemeinderatssitzungen am 13. Juni und 27. Juni 2024 – Projektthemen

Sehr verehrte, liebe Mitbürgerinnen und Mitbürger,

im Rahmen der öffentlichen Sitzung am 07.05.2024 war ursprünglich vorgesehen, erste Planungsansätze für die Einrichtung eines Nahwärmenetzes vorzustellen. Da die Ergebnisse der Projektbeteiligten nicht rechtzeitig vorlagen, mußte dieser Tagesordnungspunkt leider verschoben werden, was auch im Gemeindeamtsblatt vor der Sitzung mitgeteilt wurde.

Im kommenden Monat haben wir **am 13. Juni und am 27. Juni 2024 jeweils eine Gemeinderatssitzung** anberaumt. Hierbei werden unter anderem folgende Themen auf der Tagesordnung sein: Grundlagenvorstellung einer Nahwärmekonzeption für die Gebietsbereiche Walddorf West und Häslach West, Ausbau Hochspannungsleitungsnetz der TransNet BW auf Gemarkung Walddorfhäslach einschließlich Immissionsschutzgutachten, Ausbau Stromnetz Walddorfhäslach (Leitungs- und Trafostationen), Neufassung Bauplatzvergaberichtlinie.

Des Weiteren möchten wir Sie hiermit nochmals darüber informieren, daß wir in diesem Jahr die Fortschreibung unserer **Straßen- und Tiefbaumaßnahmen** mit Entwurfsplanungen und Kostenschätzungen durchführen werden, damit die Sanierungen der Straßen, Kanäle und Wasserversorgungsleitungen in den kommenden 5 Jahren weiter sukzessive umgesetzt werden können. Dies betrifft im Besonderen folgende Straßenbereiche: Bachstraße, Brühlstraße, Karlstraße, Kürnsteigweg, Teilbereich Landstraße, Laubengasse, Nonnengasse und Vogelsangstraße.

Für weitere Fragen und Gespräche stehe ich Ihnen gerne zur Verfügung und verbleibe

mit herzlichen Grüßen

Ihre Silke Höflinger, Bürgermeisterin

	<p>Gemeindebücherei OchsoTHEK Walddorfhäslach</p>	<p>Öffnungszeiten</p>
	<p>Rathausgasse 6 72141 Walddorfhäslach Telefon: 07127 9266-130 E-Mail: ochsothek@walddorfhaeslach.de Homepage: www.ochsothek.de</p>	<p>Dienstag: 14.00 - 18.30 Uhr Mittwoch: 10.00 - 13.00 Uhr Donnerstag: 14.00 - 18.00 Uhr Freitag: 10.00 - 13.00 Uhr und 14.00 - 17.00 Uhr Samstag: 10.00 - 13.00 Uhr (jeden 1. Samstag im Monat)</p>

Herzliche Einladung zum Liedertheater „Auf der Wiese ist was los“, von und mit Christof und Vladi Altmann in der OchsoTHEK!

Der Sommer naht mit großen Schritten und auch auf den Sommerwiesen ist schon einiges geboten: Da summt's und brummt's, da grünt's und blüht's, da krecht's und flucht's, dass es eine Lust ist.

Eine Sommerwiese ist eine ganze Welt für sich! In diese Welt entführt das Liedertheater Altmann mit ihrem bunten Liederprogramm alle Kinder und Familien. Denn auf der Altmann'schen „Liederwiese“ gibt es nicht nur Schmetterlinge, Grashüpfer, Vögel und Bienen. Hier können die Zuschauerinnen und Zuschauer auch miterleben, wie das Gras und die Blumen wachsen oder welche Geräusche Wind und Regen machen. Auch Tierstimmen werden hörbar und Willi, der Maulwurf macht seine Aufwartung und bittet das Publikum zum Tanz. Der Kater Antonin schleicht leise durch die Wiese und drei witzige Frösche zeigen stolz eine Froschdressur. Schließlich kommt auch noch eine blökende Schafherde und sorgt mit dafür, dass im kommenden Jahr wieder eine prächtige und bunte Blumenwiese wachsen kann.

Die zuschauenden Kinder werden das gesamte Programm über stets einbezogen. Und für ganz Mutige bieten sich außerdem eine Reihe von Möglichkeiten, auch auf der Bühne mitzuwirken. Mitsingen, Mitmachen, Mitfiebern, Mitlachen!

Freitag, 07.06.2024, von 15.00 - ca. 16.00 Uhr

Wer Lust bekommen hat, sich dieses musikalische Spektakel nicht entgehen zu lassen, sollte schnell sein:

Eintrittskarten sind ab 07.05.2024 in der Gemeindebücherei OchsoTHEK Walddorfhäslach (Rathausgasse 6) erhältlich.

Kosten: 5 € pro Person

Wir freuen uns sehr auf Ihren und Euren Besuch!





Aktuelle Verkehrsbeeinträchtigungen in der Gemeinde				
Betroffene Straße(n)	Umfang der Maßnahme	Umleitung	Voraussichtlicher Zeitraum	Anlass
Fußweg an der Gustav-Werner-Schule	Vollsperrung	Beschilderung	04.09.2023 – bis auf Weiters	Sanierung Schulgebäude
Dettenhauser Straße 67	Halbseitige Sperrung, Gehwegsperrung	Beschilderung	12.02.2024 – 17.05.2024	Dachsanierung
Stuttgarter Straße 9	Halbseitige Sperrung, Gehwegsperrung	Beschilderung	21.05.2024 – 07.06.2024	Netzerweiterung
Dörnacher Weg / Beundengärten	Halbseitige Sperrung, Vollsperrung, Gehwegsperrung	Beschilderung	10.04.2024 – 17.05.2024	Tiefbau- und Kabellegungsarbeiten
Schulstraße Zollernblickstraße	Halbseitige Sperrung, Vollsperrung, Gehwegsperrung	Beschilderung	29.04.2024 – 07.06.2024	Kabelverlegung i. A. FairNetz
Rasenweg 2 – 4	Vollsperrung	Beschilderung	29.04.2024 – 17.05.2024	Baggerarbeiten an Gebäude 2
Dettenhauser Straße 53-54	Vollsperrung Gehweg Halbseite Sperrung Fahrbahn	Beschilderung	06.05.2024 – 13.05.2024	Hausanschluss Telekom
Friedhofstraße 9	Vollsperrung Gehweg Halbseite Sperrung Fahrbahn	Beschilderung	06.05.2024 – 13.05.2024	Hausanschluss Telekom
Haidlinggasse 2	Verengung der Fahrbahn	Beschilderung	13.05.2024 – 31.05.2024	Sanierung Losen Randstein
Diverse Straßen	Halbseitige Sperrung Wanderbaustelle	Beschilderung	02.05.2024 - 31.10.2024	Kanalreinigung und Befahrung

Es wird darauf hingewiesen, dass bei Eingang einer verkehrsrechtlichen Anordnung nach Redaktionsschluss eine Veröffentlichung nicht mehr rechtzeitig erfolgen kann. Wir bitten deshalb um Ihr Verständnis.

Ihr Ordnungsamt

Straßenrandreinigung am 23. und 24. Mai 2024

Die jährliche Straßenrandreinigung findet am 23. und 24. Mai 2024 statt. Damit die Reinigungsarbeiten schnell und ungehindert durchgeführt werden können, sollten an diesen Tagen an den Straßenrändern keine Fahrzeuge abgestellt werden. So kann gewährleistet werden, dass der Straßenrand durchgehend und vollständig gereinigt wird. Wir bitten um Beachtung und Rücksichtnahme. Ihre Gemeindeverwaltung

Eichenprozessionsspinner

Im Zeitraum vom 29.04.2024 bis 17.05.2024 werden sämtliche Eichenbäume auf gemeindeeigenen Grundstücken im Innenbereich des Gemeindegebietes von einem Fachunternehmen behandelt. Da der Behandlungserfolg stark witterungsabhängig ist, kann kein genauer Zeitpunkt angegeben werden. Die Maßnahme erfolgt mit einem biologischen Präparat, welches zum Absterben der Raupen führt. Der Wirkstoff ist für Säugetiere und Menschen unbedenklich. Im Außenbereich des Gemeindegebietes in der Nähe von Eichenbäumen wird um besondere Vorsicht gebeten, da nicht jede Eiche in der freien Feldflur behandelt werden kann. Die Gifthaare der Eichenprozessionsspinner-Raupe können beim Menschen allergische Reaktionen hervorrufen.

Reinigung und Befahrung Kanalnetz Ortsteil Walddorf

Die Gemeinde Walddorfhäslach hat die Firma RS Kanal- und Umweltservice GmbH aus Bisingen für einen ersten Teilabschnitt vom Kanalnetz im Ortsteil Walddorf mit der Reinigung und TV-Befahrung beauftragt. Das Unternehmen hat mit den Arbeiten in der KW19 begonnen und ist mehrere Monate im Einsatz. Zur besseren Übersicht ist auf unserer Homepage das Untersuchungsgebiet abgegrenzt. Nachdem die Arbeiten witterungsabhängig sind kann es immer wieder zu Unterbrechungen bei der Ausführung kommen. Der Zugang zum Kanalnetz in den einzelnen Straßenzügen erfolgt über die Schachtbauwerke. Um die Arbeit der Firma zu erleichtern wären wir Ihnen sehr dankbar, wenn Sie Ihre Fahrzeuge nicht auf Schachtabdeckungen parken. Im Regelbetrieb kommt ein Spülfahrzeug (großer LKW) und ein Befahrungsfahrzeug (Lieferwagen) zum Einsatz. Mit tageweisen Behinderungen im Arbeitsbereich der Firma muss gerechnet werden. Das Unternehmen ist bemüht die Einschränkungen auf das erforderliche Minimum zu reduzieren. Sollten Sie Fragen haben steht Ihnen die Gemeindeverwaltung während der Öffnungszeiten gerne zur Verfügung.



 KlimaschutzAgentur
Landkreis Reutlingen

 Gemeinde
Walddorfhäslach

Energieberatung durch die Klimaschutzagentur

Nutzen Sie die Chance einer für Sie kostenlosen Energieersterberatung, die durch die Gemeinde Walddorfhäslach in gemeinschaftlicher Kooperation mit der KlimaschutzAgentur im Landkreis Reutlingen für ihre Mitbürgerinnen und Mitbürger angeboten wird.

Bitte wenden Sie sich bei weiterem Interesse an die KlimaschutzAgentur im Landkreis Reutlingen. An Hand eines Fragebogens wird das gewünschte Beratungsthema näher abgefragt.

Kontakt:
Frau Ulrike Hipp
Telefon 07121 / 1432571 oder
beratung@klimaschutzagentur-rt.de

 PFLEGE
STÜTZPUNKT
BADMÜNSTERSEIM
LANDKREIS REUTLINGEN

 Gemeinde
Walddorfhäslach

Der Pflegestützpunkt bietet umfassende Beratung und Unterstützung bei der Organisation von Hilfen.

Seit Oktober 2019 ist der Pflegestützpunkt auch in Walddorfhäslach vor Ort. Frau Wiese, Leiterin des Pflegestützpunktes ist im Rathaus Walddorfhäslach, Hauptstraße 9 jeden ersten Mittwoch im Monat für Sie da. Die Sprechzeiten sind bei Bedarf von **08.30 bis 11.30 Uhr** und nach Terminvereinbarung, wenn gewünscht sind auch Hausbesuche möglich.

Kontakt:
Frau Andrea Wiese
Telefon: 07127-98 00 15
E-Mail: pflegestuetzpunkt@pliezhausen.de

**Der nächste Termin ist am
Mittwoch, 05. Juni 2024**

Familienbüro der Gemeindeverwaltung

In unserem Denkmalgebäude „Ochsen“, Rathausgasse 6, ist im 1. OG unser Familienbüro der Gemeindeverwaltung Walddorfhäslach eingerichtet.

Das Familienbüro ist eine Anlaufstelle für Informationen rund um das Thema Familie und für die Vernetzung mit anderen Familien, Vereinen und Organisationen in unserer Gemeinde. Ansprechpartnerin des Familienbüros ist **Frau Bianca Hristea, Sozialpädagogin B.A. (DHBW)**. Sie wird voraussichtlich jeden Dienstag in der Rathausgasse 6 im ersten Stock anwesend sein. Zudem ist sie telefonisch unter der Telefonnummer (07127) 9266-307 sowie per E-Mail unter bianca.hristea@walddorfhaeslach.de zu erreichen.

Die Bürozeiten des Familienbüros sind wie folgt:
Jeden Dienstagvormittag 9:00 – 12:00 Uhr sowie
an folgendem Dienstagnachmittag: **14. Mai 2024**

 Gemeinde
Walddorfhäslach

Bereich geflüchtete Menschen und Asylbewerber*innen

Integrationsmanagement
Frau Hannah Engelmann
Telefon: 0173 / 343 6005
Signal-Messenger
E-Mail: h.engelmann@kreis-reutlingen.de

**Offene Sprechstunde
in der Ortsverwaltung Häslach
Dorfgemeinschaftshaus, Bürgersaal (EG)
Dorfstraße 30**

**NEU Montag 9:00 – 13:00 Uhr
Mittwoch 11:00 – 13:00 Uhr NEU
sowie nach Vereinbarung.**

Zeiten:
Di. + Do. von 7:30 – 18:00 Uhr
Fr. von 7:30 – 13:30 Uhr



Unser Bürgerauto steht Ihnen zur Verfügung!

Unser Bürgerauto ist für Sie am Dienstag und Donnerstag ganztägig und Freitagvormittag für örtliche Einkäufe, Arztbesuche, physio-therapeutische Termine und sonstige Anliegen unterwegs. Sie werden von zu Hause abgeholt.

Sie können Fahrtenanmeldungen nun auch per E-Mail an das Bürgerauto senden. Wichtig dabei ist, dass Sie **Ihren Namen, Ihre Abholadresse, Datum und Uhrzeit, Ihr Fahrziel** und eine Telefonnummer für Rückfragen mit angeben.

buergerauto@walddorfhaeslach.com

Bürgerauto ☎ 07127 / 9266-555
alternativ 0151 / 7090 1011



Auszug aus dem Gemeindekulturkalender Mai/Juni 2024

Den vollständigen Kulturkalender können Sie auf unserer Homepage unter:

<https://www.walddorfhaeslach.com/kulturkalender> einsehen – noch schneller geht's mit nebenstehendem QR-Code



Wann?	Was?	Wer?	Wo?
Mai 2024			
Sa.- Mo.	18.05.2024 - 20.05.2024	Minilager Zeltlager für Jungs und Mädels 1.-2. Klasse	CVJM Walddorfhäslach e.V. Zeltplatz am Bärenthal bei Schelklingen
Mo.- Sa.,	20.05.2024 - 01.06.2024	Jungslager Zeltlager für Jungs 3. - 8. Klasse	CVJM Walddorfhäslach e.V. Zeltplatz am Bärenthal bei Schelklingen
So.,	23.05.2024	Kinomobil	Gemeindeverwaltung Walddorfhäslach Gemeindehalle
Sa. + So.,	25.05.2024 + 26.05.2024	Radfahren für einen guten Zweck Sponsorenradtour	SV Walddorf e.V. Treffpunkt: Gemeindehalle
So.- Sa.,	26.05.2024 01.06.2024	Mädelslager Zeltlager für Mädchen 3. - 8. Klasse	CVJM Walddorfhäslach e.V. Zeltplatz am Bärenthal bei Schelklingen
Di.,	28.05.2024	Krämermarkt in der Haupt- straße	Gemeindeverwaltung Walddorfhäslach Hauptstraße / Ortsmitte Walddorf
Do.,	30.05.2024 10:00 Uhr	Fronleichnam mit Gemeindefest	Katholische Kirchengemeinde Kath. Kirche St. Franziskus Pliezhausen
Juni 2024			
So.,	02.06.2024 15:00 Uhr	Kaffeenachmittag	Förderverein Gustav-Werner-Stift Walddorfhäslach e.V. Senioren- und Altenpflegewohnheim Stuttgarter Straße 9
Fr.,	07.06.2024 15:00–16:00 Uhr	Liedertheater „Auf der Wiese ist was los“ mit Christof und Vladi Altmann	Gemeinde Walddorfhäslach Bücherei Gemeindebücherei "OchsoTHEK", Rathausgasse 6 - Veranstaltungs- raum (2. OG)
So.,	09.06.2024	Europa- und Kommunalwahlen	Gemeindeverwaltung Walddorfhäslach
Di.,	11.06.2024 14:30 Uhr	Seniorenbegegnung	Seniorenbegegnung Vereinsraum der Gemeindehalle
Do.	13.06.2024	Gemeinderatsitzung (ö/nö)	Gemeindeverwaltung Walddorfhäslach. Kameradschaftsraum, Feuerwehr- haus, Walddorfer Straße 40
Fr.,- So.,	14.06.2024 - 16.06.2024	Vater-Kind-Camp	CVJM Walddorfhäslach e.V.
Fr.,	14.06.2024	White Dinner	Frauenliste Walddorfhäslach e.V. Ortskern Walddorf Molkereiplatz
So.,	16.06.2024	20 Jahre Förderverein Gustav-Werner-Stift	Förderverein Gustav-Werner-Stift Walddorfhäslach e.V. Senioren- und Altenpflegewohnheim Stuttgarter Straße 9
Sa.,	22.06.2024	Instrumentalvorspiel der Schüler*innen	Musikverein Walddorfhäslach e.V. Musikerheim
So.,	23.06.2024	Gemeinsames Pilgern	Katholische Kirchengemeinde Wird bekannt gegeben
So.,	23.06.2024 10:15 Uhr	Bullenbank Open 2024	Gewerbeverein Walddorfhäslach Gewerbegebiet Bullenbank
Do.,	27.06.2024 18:00 Uhr	Gemeinderatssitzung (ö/nö)	Gemeindeverwaltung Walddorfhäslach Kameradschaftsraum, Feuerwehr- haus, Walddorfer Straße 40
Fr.,- So.	28.06.2024 - 30.06.2024	Ausflug in der Oberlausitz zum Jubiläum des Bierum- zugs	Musikverein Walddorfhäslach e.V.
Fr. – So.	28.06.2024- 30.06.2024	32. Frauenlisten-- Bundeskongress 2024	Frauenliste Walddorfhäslach e.V. 96358 Teuschnitz/Bayern
Sa.+ So.	29.06.2024 – 30.06.2024	SVW Jugendfußballturnier Tag 1 + 2 3. FTB-Cup	SV Walddorf e.V. Sport- und Freizeitzentrum
Sa.,	29.06.2024 10:00 Uhr und 14:00 Uhr	Firmung	Katholische Kirchengemeinde Kath. Kirche St. Andreas Reutlingen/Orschel-Hagen
So.,	30.06.2024	Fest rund um die Kirche ab 14:30 Spenden-Lauf	Evangelische Kirchengemeinde CVJM Walddorfhäslach e.V. AGAPE Mission e.V. Evangelische Kirche Walddorf, Gustav-Werner-Straße



Liebe Kinder und Jugendliche,

um die Sommerferien 2024 wieder interessant zu gestalten, haben sich Vereine, Einzelhandelsgeschäfte und die Gemeindeverwaltung ein schönes Programm für Euch ausgedacht. Bitte meldet Euch **direkt** bei den **angegebenen Ansprechpartnern** der jeweiligen Programmpunkte an. Die Anmeldung ist grundsätzlich verbindlich. Anmeldungen sollten daher nur bei sicherer Teilnahme vorgenommen werden. Das Sommerferienprogramm 2024 liegt in den Bürgerämtern des Rathauses, Hauptstraße 11 und des Dorfgemeinschaftshauses, Dorfstraße 30 aus und ist ebenso auf der Homepage www.walddorfhaeslach.de/ferienprogramm veröffentlicht. Im Rahmen der Angebote werden Bilder gemacht, die im Amtsblatt veröffentlicht werden. Solltet Ihr damit nicht einverstanden sein, sollen Eure Eltern dies bitte den Veranstaltern schriftlich mitteilen. **Auch unsere jährliche Sommerferienbetreuung findet in der ersten, zweiten und letzten Ferienwoche in der Gemeindehalle statt.**



Hier geht's zur Homepage.

Datum:	Veranstalter:	Treffpunkt	Was wird angeboten? Wer kann teilnehmen?
Nr. 1 Mittwoch, 24.07.2024 14:30 Uhr	Ursula Kittelmann A`nett`s Ländle	Dettenhauser Straße 59	Pfiffige Tiere aus Wabepapier Alter: ab 6 Jahre Anmeldung: Tel.: 07127/35746 E-Mail: ukittelmann@t-online.de
Nr. 2 Freitag, 26.07.2024 10:00 – 13:00 Uhr	Gemeinde Walddorfhäslach Rathaus mit Bürgermeisterin Silke Höflinger und ihrem Verwaltungsteam	Rathaus Walddorfhäslach Hauptstraße 9	Wie funktioniert „die Gemeinde“? Was ist ein „Haushalt“ und wer sind „Verwaltung und Gemeinderat“? Das und vieles mehr wird im Rahmen einer ausführlichen Rathausbesichtigung, einem Besuch des Bauhofes und der Feuerwehr mit anschließendem Pizzaessen in der Gaststätte „Linde“ besprochen und diskutiert. Alter: Kinder ab 8 Jahren und interessierte Jugendliche Anmeldung: verwaltungssekretariat@walddorfhaeslach.de Das Programm endet um 13:00 Uhr in der Gaststätte „Linde“. Bitte für Kinder bis 12 Jahre bzw. bis 1,50 Meter Körpergröße einen Kindersitz mitbringen.
Nr. 3 Freitag, 26.07.2024 14:30 Uhr	Ursula Kittelmann A`nett`s Ländle	Dettenhauser Straße 59	Lieblingskissen zum Rumhängen Alter: ab 10 Jahre Anmeldung: Tel.: 07127/35746 E-Mail: ukittelmann@t-online.de



<p>Nr. 4 Samstag, 27.07.2024 10:00 Uhr (1. Termin)</p>	<p>Evang. Kirchengemeinde</p>	<p>Ev. Kirche Häslach</p>	<p>50 Jahre Orgel Häslach</p> <p>Wir bauen gemeinsam eine funktionsfähige, kleine Bausatzorgel auf und erfahren dabei, wie eine Orgel funktioniert. Danach schauen wir uns die „richtige“ Orgel in der Häslacher Kirche an und lassen uns alles ganz genau erklären.</p> <p>Alter: 8-12 Jahre Teilnehmer: 10 Kostenbeitrag: 2 € Anmeldung: Michael Petermann, ferienprogramm@kirche-wh.de</p>
<p>Nr. 5. Samstag, 27.07.2024 14:00 Uhr (2. Termin)</p>	<p>Evang. Kirchengemeinde</p>	<p>Ev. Kirche Häslach</p>	<p>50 Jahre Orgel Häslach</p> <p>Wir bauen gemeinsam eine funktionsfähige, kleine Bausatzorgel auf und erfahren dabei, wie eine Orgel funktioniert. Danach schauen wir uns die „richtige“ Orgel in der Häslacher Kirche an und lassen uns alles ganz genau erklären.</p> <p>Alter: 8-12 Jahre Teilnehmer: 10 Kostenbeitrag: 2 € Anmeldung: Michael Petermann, ferienprogramm@kirche-wh.de</p>
<p>Nr. 6 Montag, 29.07.2024 14:30 Uhr</p>	<p>Ursula Kittelmann A`nett`s Ländle</p>	<p>Dettenhauser Straße 59</p>	<p>Bunte Kristall-Sonnenfänger</p> <p>Alter: ab 6 Jahre</p> <p>Info: Basteln mit Drahtformen und Perlen</p> <p>Anmeldung: Tel.: 07127/35746 E-Mail: ukittelmann@t-online.de</p>
<p>Nr. 7 Mittwoch, 31.07.2024 14:30 Uhr</p>	<p>Ursula Kittelmann A`nett`s Ländle</p>	<p>Dettenhauser Straße 59</p>	<p>Kuschelige Wollevögel</p> <p>Alter: ab 6 Jahre</p> <p>Anmeldung: Tel.: 07127/35746 E-Mail: ukittelmann@t-online.de</p>
<p>Nr. 8 Mittwoch, 31.07.2024 16:00 – 19:30 Uhr</p>	<p>TV-Häslach Leichtathletik</p>	<p>Treffpunkt am Theaterheim</p>	<p>Wanderung mit Grill</p> <p>Teilnahme: Kinder ab der 1. Klasse Mitbringen: Grillgut, Getränke, Gummistiefel oder Wasserschuhe und Ersatzkleidung Abholung: um 19:30 Uhr am Wasserturm in Häslach</p> <p>Anmeldung: leichtathletik-turnen@tv-haeslach.de</p>
<p>Nr. 9 Freitag, 02.08.2024 14:30 Uhr</p>	<p>Ursula Kittelmann A`nett`s Ländle</p>	<p>Dettenhauser Straße 59</p>	<p>Bügelperlen upcycling – Windlicht</p> <p>Alter: ab 5 Jahre</p> <p>Anmeldung: Tel.: 07127/35746 E-Mail: ukittelmann@t-online.de</p>
<p>Nr. 10 Samstag, 03.08.2024 12:30 – 18:00 Uhr</p>	<p>Förderverein Alte Turnhalle e.V.</p>	<p>Kinder-, Jugend- und Kulturzentrum „Alte Turnhalle“</p> <p>Dettenhauser Straße 55 72141 Walddorfhäslach</p>	<p>BoxenBau</p> <p>Baut euch eure eigenen HiFi-Lautsprecherboxen! Egal ob Handy, PC oder TV, mit guten Boxen kommt die Musik einfach besser rüber. Wir zeigen euch worauf es beim Bauen und Hören ankommt und stehen euch mit Rat und Tat zur Seite.</p> <p>Maße je Box (HxBxT): 43x12x15 cm</p> <p>Unkostenbeitrag für ein Paar Boxen mit Verstärker und Netzteil: 40 Euro Mitbringen: Kleidung die Schmutzig werden darf, eure Lieblingsmusik und den Unkostenbeitrag.</p> <p>Anzahl Teilnehmer: 4</p> <p>Alter: ab 12 Jahre</p> <p>Anmeldung: kern-ingo@gmx.de Telefon: 07127 18501</p>



<p>Nr.11 Donnerstag, 08.08.2024, 09:30 - 12:00 Uhr Sollte die Veranstaltung ausgebucht sein, wird es einen weiteren Termin geben.</p>	<p>Gemeindebücherei OchsoTHEK Walddorfhäslach</p>	<p>Bücherei, Rathausgasse</p>	<p>Lese-Abenteuer in der OchsoTHEK: "Tim und das Geheimnis von Knolle Murphy"</p> <p>Tim und sein älterer Bruder Marty werden in den Sommerferien dazu verdonnert, drei Stunden pro Tag in der städtischen Bibliothek zu verbringen. Damit sie Zuhause keinen Quatsch machen und um sich zu bilden, wie ihre Eltern sagen. Dass die beiden nicht gerne lesen und darauf überhaupt keine Lust haben, liegt auf der Hand. Doch das ist leider noch nicht alles: In der Bücherei herrscht die schreckliche und von allen Kindern gefürchtete Bibliothekarin "Knolle Murphy", die mit ihrer Kartoffel-Knarre auf ungehorsame Kinder schießt. Na das können ja heitere Sommerferien werden...</p> <p>Rund um diese lustige Geschichte von Eoin Colfer erwartet euch ein spannender Vormittag mit viel Spaß und einem abwechslungsreichen Programm. Es wird gelesen, gebastelt und gerätselt. Am Ende der Veranstaltung habt ihr noch Zeit, die OchsoTHEK zu erkunden und Medien auszuleihen.</p> <p>Bitte, wenn vorhanden, den Büchereiausweis mitbringen.</p> <p>Teilnehmerzahl: begrenzt Alter: 7 bis 12 Jahre</p> <p>Anmeldung: Direkt in der Bücherei, Tel. Telefon unter 07127 9266-130 E-Mail an ochsothek@walddorfhaeslach.de</p>
<p>Nr. 12 Samstag, 17.08.2024 10:00 – 17:00 Uhr</p>	<p>Förderverein Alte Turnhalle e.V.</p>	<p>Kinder-, Jugend- und Kulturzentrum „Alte Turnhalle“</p> <p>Dettenhauser Straße 55 72141 Walddorfhäslach</p>	<p>Raketenbau in der Alten Turnhalle</p> <p>Aus Alltagsgegenständen bauen wir selbst eine flugfähige Rakete. Diese werden wir am Ende bis zu 80 Meter hoch fliegen lassen.</p> <p>Um die Mittagszeit werden wir uns mit einer warmen Mahlzeit stärken. Sonstiges: Wenn möglich bitte ein Bastelmesser und eine Schere mitbringen.</p> <p>Teilnehmerzahl: 6 Alter: ab 10 Jahren Unkostenbeitrag: 5 Euro Anmeldung: Tel. 07127 18501 ferienprogramm@alte-turnhalle.net</p>
<p>Nr. 13 Montag, 02.09.2024 14:30 Uhr</p>	<p>Ursula Kittelmann A`nett`s Ländle</p>	<p>Dettenhauser Straße 59</p>	<p>Mini – Utensilo Aufbewahrungs-Deko für unsere Kleinigkeiten</p> <p>Alter: ab 8 Jahre</p> <p>Anmeldung: Tel.: 07127/35746 E-Mail: ukittelmann@t-online.de</p>
<p>Nr. 14 Mittwoch, 04.09.2024 14:30 Uhr</p>	<p>Ursula Kittelmann A`nett`s Ländle</p>	<p>Dettenhauser Straße 59</p>	<p>Dekoratives mit Windowcolor</p> <p>Alter: ab 5 Jahre</p> <p>Anmeldung: Tel.: 07127/35746 E-Mail: ukittelmann@t-online.de</p>
<p>Nr. 15 Freitag, 06.09.2024 14:30 Uhr</p>	<p>Ursula Kittelmann A`nett`s Ländle</p>	<p>Dettenhauser Straße 59</p>	<p>Blütengirlande mit versch. Papieren</p> <p>Alter: ab 6 Jahre</p> <p>Anmeldung: Tel.: 07127/35746 E-Mail: ukittelmann@t-online.de</p>



Nachmeldungen (nicht mehr chronologisch)

<p>Nr. 16 Samstag, 03.08.2024</p> <p>Gruppe 1 10:00 Uhr (bis ca. 13:30 Uhr)</p> <p>Gruppe 2 14:00 Uhr (bis ca. 17:30 Uhr)</p>	<p>Frauenliste Walddorfhaeslach e. V.</p>	<p>Häslacher Backhaus beim Dorfgemein- schaftshaus</p>	<p>Brot backen im Häslacher Backhaus</p> <p>Alter: ab 6 Jahre, max. 20 Kinder pro Gruppe</p> <p>Mitbringen: Schürze und Stofftragetasche für das Brot</p> <p>Unkostenbeitrag: 5 Euro</p> <p>Anmeldung: E-Mail: info@fl-wh.de</p>
--	--	--	--

Gemeindliche Sommerferienbetreuung für Kinder von 6 bis 14 Jahren

Zum elften Mal in Folge findet auch im Jahr 2024 die gemeindliche Sommerferienbetreuung statt. Die Sommerferienbetreuung wird in den ersten beiden und der letzten Ferienwoche angeboten. Die Teilnehmerzahl beträgt in allen 3 Wochen jeweils max. 30 Kinder pro Woche. Bitte nutzen Sie das beigefügte Anmeldeformular und die Datenschutzerklärung.

Wann: Montag bis Freitag von 7:30 Uhr bis 14:30 Uhr.

Wo: Gemeindehalle, Sport- und Freizeitzentrum

Inhalte: Sport-, Spiel-, Musik-, und Medienangebote sowie Mittagessen, „zweites“ Frühstück und Getränke.

Kosten: Das Entgelt für die Sommerferienbetreuung wird gestaffelt nach den Einkommensverhältnissen der Eltern. Für **Geschwisterkinder** wird das Entgelt um 20 € je Woche reduziert.
Das Entgelt umfasst die unter dem Punkt „Inhalte“ aufgeführten Projektangebote sowie das Mittagessen.

Anmeldung: Für die Betreuung in den Sommerferien melden Sie Ihr Kind bitte bis **spätestens Freitag 17.05.2024** bei der Gemeindeverwaltung, Bürgeramt Frau Lisa Hummel, lisa.hummel@walddorfhaeslach.de an.

Hinweis: Bei der Anmeldung zur gemeindlichen Sommerferienbetreuung handelt es sich um eine **verbindliche Anmeldung**. Mit Zusendung der Rechnung ist eine kostenfreie Stornierung nicht mehr möglich.

In der letzten Ferienwoche gibt es noch freie Plätze.

Erste und zweite Ferienwoche belegt

Das Anmeldeformular und die Datenschutzhinweise finden Sie auf unserer Homepage www.walddorfhaeslach.com/ferienbetreuung

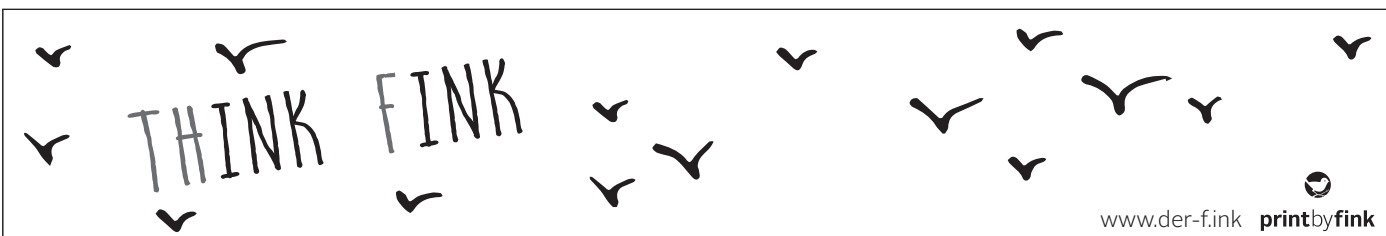



Bericht über die Bürgerversammlung am 24. April 2024

Bürgermeisterin Silke Höflinger begrüßte einfürend die anwesenden Mitbürgerinnen und Mitbürger zur Bürgerversammlung sehr herzlich und dankte ihnen für ihre Teilnahme, ihr Interesse und ihr Kommen. Ebenso begrüßte sie die Damen und Herren Referenten Herrn Torsten Sager-Roßbroich des Fachingenieurbüros Breitbandberatung Baden-Württemberg, welches die Gemeinde beim Breitbandausbau in fach- und förder technischer Hinsicht begleitet, sowie Frau Hannah Engelmann, Integrationsmanagerin, und Herrn Karl-Heinrich Schaal und Herrn Wolfgang Prause des örtlichen Arbeitskreises Flüchtlingshilfe. Des Weiteren hieß sie auch die Damen und Herren des Gemeinderates und der Presse herzlich willkommen. Am Ende der Versammlung dankte sie allen Mitbürgerinnen und Mitbürgern für ihre Teilnahme, ihr Interesse, ihr aktives und unterstützendes Mitwirken, im Besonderen auch im Zusammenhang mit dem gemeinsamen Aufstehen von den Sitzplätzen als Zeichen für die Unterstützung der Integration geflüchteter Menschen, nachdem eine Mitbürgerin diesen Punkt für Walddorfhäslach allgemein in Frage gestellt hatte. Ebenso dankte sie allen Referentinnen und Referenten sowie den Damen und Herren Mitarbeitenden der Gemeindeverwaltung, die an der Organisation des Abends mit beteiligt waren.

1) Teil I – Breitbandausbau – Aktueller Sachstand

Bürgermeisterin Silke Höflinger ging in wesentlichen Punkten nochmals auf die Bürgerversammlung vom 05.10.2023 zu diesem Projektthema ein und fasste nochmals die wesentlichen Themen mit ihrer Präsentation wie folgt zusammen, wobei der chronologische Rückblick ab dem Jahre 2004 die Ausgangsbasis für die gemeinsam beginnende Zusammenarbeit darstellt:

- a) Die nachfolgenden vier Präsentationsfolien zeigen den chronologischen Ablauf des Breitbandausbaues ab dem Jahre 2004; die Bilderreihenfolge liest sich stets von links nach rechts. Zu den Präsentationsfolien der zweiten Reihe ist anzumerken, daß die in den zurückliegenden Jahren sukzessiv vorgenommene Verlegung von Leerrohren im Rahmen von allgemeinen Straßen- und Tiefbaumaßnahmen dem heutigen Breitbandausbau dienen. Darüber hinaus hat die Telekom AG im Jahre 2014/2015 das Kupferkabelnetz aufgerüstet, wodurch eine Bandbreite von 50 Mbit/sec in der Gemeinde erreicht werden konnte (wenn auch nicht in jedem Haushalt). Die Gemeinde gilt ab dem Jahre 2015 somit nicht mehr als „unterversorgt“ (eine Unterversorgung liegt bei einer flächendeckenden Datenübertragungsleistung von 30 Mbit/sec). Darüber hinaus werden gemeindliche Anträge für den VDSL-Ausbau von der Telekom wegen der nicht mehr bestehenden Unterversorgung abgelehnt:

Walddorfhäslach – Breitbandausbau Kurzchronologie Breitband ab dem Jahre 2004



Walddorfhäslach – Breitbandinfrastruktur GE Bullenbank I – Kabel BW Netz-Anschluß 2004



Walddorfhäslach – Breitbandinfrastruktur Verhandlungen mit der Telekom AG 2005 – 2008



Walddorfhäslach – Breitbandinfrastruktur Gemeindliche Leerrohrverlegung für Glasfaserausbau





b) Im Zeitraum 2013 bis 2018 führen der Landkreis Reutlingen und die Städte und Gemeinden eine Backbone- und Masterplanung durch, damit darauf aufbauend Förderanträge beim Bund gestellt werden können. Das Backbone-Netz verbindet alle innerörtlichen Glasfasernetze miteinander und ermöglicht den übergeordneten Datentransfer zwischen den einzelnen Kommunen. Im Rahmen der zeitlich aufwendigen Landkreisplanung steht bereits zum damaligen Zeitpunkt fest, daß ein Breitbandausbau in Walddorfhäslach rund 20,0 MIO Euro kosten wird. Zugleich wird der Zweckverband Kom.Pakt.Net von mehreren Landkreisen gegründet, welchem auch die Gemeinde Walddorfhäslach beiträgt, damit zukünftig Förderanträge gestellt werden können:



c) Förderantragstellungen und Förderkulisse: Seit 2019 können Förderanträge für Einzelgebietsbereiche (bspw. Schulen, Gewerbetreibende, ...) mit einer Aufgreif- bzw. Unterversorgungsschwelle von 30 Mbit/sec gestellt werden. Walddorfhäslach hat nach Abschluß der Backboneplanung umgehend einen solchen Förderantrag gestellt. Grundlage und Voraussetzung für eine Förderantragstellung ist eine sogenannte Markterkundung, welche nicht von der Gemeinde, sondern von den Zweckverbänden für den Breitbandausbau, vorliegend die Kom.Pakt.Net, durchgeführt werden. Hierbei werden die Telekommunikationsunternehmen auf Grundlage eines Auskunftskataloges des Bundes zur Darlegung der Versorgungsleistung einer Gemeinde und der dortigen einzelnen Haushalte aufgefordert.

Im Jahre 2020, und wiederholend im Jahre 2021 wegen geänderter Rahmendbedingungen, wurde die Markterkundung durchgeführt und darauf aufbauend ein Förderantrag für die Weiß- und Grauflecken gestellt und auch mit 6,0 MIO Euro Grundförderung, welche auf 90% der Nettokosten des Breitbandausbaues erhöht werden, positiv bewilligt. Im Jahreszeitraum 2021 bis 2023 hat sich die Förderkulisse erneut geändert und man unterscheidet nun zwischen Weißflecken, Hellgrauflecken, Dunkelgrauflecken und Schwarzflecken; für letztere besteht keine Fördermöglichkeit.

Der im Jahre 2021/2022 gestellte und bewilligte Förderantrag der Gemeinde Walddorfhäslach umfasste somit die Weiß- und Hellgrauflecken, weshalb im Jahre 2022/2023 umgehend eine weitere Markterkundung für den Förderantrag der Dunkelgrauflecken gestellt wurde.

Walddorfhäslach – Breibandinfrastruktur Bundesförderrichtlinie – Weiß- bis Schwarzflecken

Glasfasertechnologie - Förderkulisse

<p>Weiße Flecken</p> <p>Gebiete mit einer Breitbandversorgung < 30 Mbit/s (DSL)</p>	<p>Hellgraue Flecken</p> <p>Gebiete mit einer Breitbandversorgung > 30 Mbit/s, aber < 100 Mbit/s (Vectoring)</p>	
	<p>Dunkelgraue Flecken</p> <p>Gebiete mit einer Breitbandversorgung > 100 Mbit/s, aber < 200 Mbit/s (SuperVectoring)</p>	



d) Auf Grundlage des bewilligten Förderantrages 2021/2022, mit welchem 873 kostenfreie Hausanschlüsse hergestellt werden, wurde im Jahre 2022 die europaweit durchzuführende und sehr aufwendige Ausschreibung für den Breitbandausbau erstellt und durchgeführt. Anfang 2023 konnte die Vergabe vorgenommen werden. Hierbei stand fest, daß die Firma KTS aus Heilbronn als Generalübernehmer (Glasfaser-Ausführungsplanung und Bauausführung) den Zuschlag in Höhe von rund brutto 16 MIO Euro erhalten wird.

Walddorfhäslach – Breitbandinfrastruktur Ausbaukonzeption Weiß- und Grauflecken

Ausschreibungs- und Vergabeverfahren 2022 bis 2023

Ausschreibung der Planungs-, Bau- und sonstigen Leistungen als Generalübernehmerleistung in 2 Losen wie folgt:

- Los 1 Walddorfhäslach Weiße Flecken
- Los 2 Walddorfhäslach Graue Flecken

Durchführung des Verfahrens „Verhandlungsverfahren mit vorherigem öffentlichen Teilnahmewettbewerb nach VOB/A-EU“. Europaweites Verfahren, da Auftragswert im Oberschwellbereich:

- | | | |
|-----|------------------------------|--------------------------|
| (1) | Teilnahmewettbewerb | 16.09.2022
24.10.2022 |
| (2) | Abgabe von Erstangeboten | 04.11.2022
05.12.2022 |
| (3) | Verhandlungsverfahren | 08.12.2022
13.12.2022 |
| (4) | Abgabe von finalen Angeboten | 16.12.2022
29.01.2023 |

Walddorfhäslach – Breitbandinfrastruktur Ausbaukonzeption Weiß- und Grauflecken

Ausschreibungsgegenstand:

Dem Ausschreibungsgegenstand liegt nach Losen folgendes Massen-/Mengengerüst zu Grunde (Auszug und Zusammenfassung):

Leistung	Los 1	Los 2
Tiefbau	8.150,00 m	18.750,00 m
Nutzung Bestand	2.400,00 m	2.600,00 m
Rohrverband 4x20	14.650,00 m	7.620,00 m
Rohrverband 12x10	27.250,00 m	42.700,00 m
PoP-Standort	2 Stück	---
Verteilstandort	16 Stück	29 Stück
Hausanschlüsse	174 Stück	702 Stück
LWL-Kabel bis 96 F	34.800,00 m	140.200,00 m
LWL-Kabel 288 F	14.250,00 m	27.000,00 m
Investition netto	ca. 4,0 Mio. €	ca. 9,0 Mio. €

e) Baubeginn der Baumaßnahmen, Spatenstich, Netzausbau: Mit den Baumaßnahmen konnte am 06.11.2023 im Gewerbegebiet Bullenbank begonnen und ein offizieller Spatenstich am 23.11.2023 durchgeführt werden. Mit den Gestattungsverträgen für den Glasfaserhausanschluss stimmen die Grundstückseigentümerinnen und -eigentümer zu, daß das Unternehmen KTS die Baumaßnahme auf dem Grundstück durchführen darf.

Walddorfhäslach – Breitbandinfrastruktur Beginn der Baumaßnahmen ab 06.11.2023

Dauer der Gesamtmaßnahme bis Dezember 2025



Walddorfhäslach – Breitbandinfrastruktur Spatenstich am 23.11.2023



Ausbaubereiche und Ausbaureihenfolge

Herstellung kostenfreier Hausanschlüsse

Walddorfhäslach – Breitbandinfrastruktur Hausanschluß- und Gestattungsverträge

1. Herstellung und Einreichung der Hausanschlußverträge

1.1 Ziel: Die Eigentümer werden Grundstücke mit einem Grundbuch...

1.2 Ziel: Die Eigentümer werden Grundstücke mit einem Grundbuch...

1.3 Ziel: Die Eigentümer werden Grundstücke mit einem Grundbuch...

1.4 Ziel: Die Eigentümer werden Grundstücke mit einem Grundbuch...

1.5 Ziel: Die Eigentümer werden Grundstücke mit einem Grundbuch...

1.6 Ziel: Die Eigentümer werden Grundstücke mit einem Grundbuch...

1.7 Ziel: Die Eigentümer werden Grundstücke mit einem Grundbuch...

1.8 Ziel: Die Eigentümer werden Grundstücke mit einem Grundbuch...

1.9 Ziel: Die Eigentümer werden Grundstücke mit einem Grundbuch...

1.10 Ziel: Die Eigentümer werden Grundstücke mit einem Grundbuch...

1.11 Ziel: Die Eigentümer werden Grundstücke mit einem Grundbuch...

1.12 Ziel: Die Eigentümer werden Grundstücke mit einem Grundbuch...

1.13 Ziel: Die Eigentümer werden Grundstücke mit einem Grundbuch...

1.14 Ziel: Die Eigentümer werden Grundstücke mit einem Grundbuch...

1.15 Ziel: Die Eigentümer werden Grundstücke mit einem Grundbuch...

1.16 Ziel: Die Eigentümer werden Grundstücke mit einem Grundbuch...

1.17 Ziel: Die Eigentümer werden Grundstücke mit einem Grundbuch...

1.18 Ziel: Die Eigentümer werden Grundstücke mit einem Grundbuch...

1.19 Ziel: Die Eigentümer werden Grundstücke mit einem Grundbuch...

1.20 Ziel: Die Eigentümer werden Grundstücke mit einem Grundbuch...



- f) Förderantrag Dunkelgrauflecken: In Anlehnung an die Ausführungen unter Punkt c) hat die Gemeinde in den Jahren 2022 und 2023 (letztere infolge erneut geänderter Rahmenbedingungen in 2023 für das Markterkundungsverfahren), eine weitere Markterkundung für den Förderantrag der Dunkelgrauflecken durchführen lassen. Der Bund hat für die Markterkundung ab 2022 höhere Anforderungen an die Auskunftspflicht der Telekommunikationsunternehmen verfasst, weshalb sich nun Änderungen in der Gebietskulisse der Gemeinde ergeben haben. Das bedeutet, daß Gebietsbereiche, welche im Jahre 2020/2021 noch als dunkelgraue Flecken ausgewiesen wurden, nun als hellgraue Flecken definiert wurden und somit bereits im Rahmen des Förderantrages 2021/2022 förderfähig gewesen wären. Hierfür hat die Gemeinde einen sogenannten Aufstockungsantrag gestellt, damit diese 338 Gebäudeanschlusspunkte (GAPs), welche sich überwiegend auf der Ausbautrasse befinden, ebenfalls kostenfreie Glasfaserhausanschlüsse erhalten. Die Förderanträge für den Ausbau der Dunkelgrauflecken wurden sowohl im Jahre 2022 als auch 2023 nicht bewilligt, da die Voraussetzungen für eine Förderung nicht vorliegen (Gemeindelage im Verdichtungsraum, zu hoher Anteil an bestehenden dunkelgrauen Flecken, umfangreiche Förderung der Weiß- und Grauflecken) und im Jahre 2023 die Bundeshaushaltssperre ausgesprochen wurde.



- g) Zum Ausbau von Dunkelgrauflecken, die sich auf der Ausbautrasse der geförderten Weiß- und Hellgrauflecken befinden: Da sich rund 293 Hausanschlüsse für den dunkelgrauen Fleckenausbau auf der Ausbautrasse der geförderten Weiß- und Hellgrauflecken befinden, werden diese Hausanschlüsse mit ausgebaut. Da es für diese Hausanschlüsse keine Bundes- und Landesförderung gibt, hat der Gemeinderat beschlossen, diese Anschlüsse mit 25% der Herstellungskosten, maximal brutto 2.000 Euro, freiwillig zu unterstützen. Eine höhere Förderung ist nicht möglich, da die Gemeinde trotz der hohen, bewilligten Förderung für die Weiß- und Hellgrauflecken einen Eigenanteil in Höhe von rund 3,0 MIO Euro für den Gesamtausbau Breitband tragen muß. Aus diesem Grund hat man auch einen Eigenbetrieb Breitband gegründet, damit der Kernhaushalt nicht so stark belastet wird.



Herr Sager-Roßbroich ging noch einmal ausführlich, vertiefend und mit großem Fachexpertenwissen auf die einzelnen Punkte der Förderkulisse, der Markterkundung und auf den Stand der aktuellen Umsetzung ein, was nachfolgend mit seinen Präsentationsfolien dargestellt wird.

Er teilte mit, daß die Gemeinde Walddorfhäslach alles ausgeschöpft hat, was an Fördermöglichkeiten bislang bestanden hat. Die Gemeinde sei zwingend an alle Rahmenbedingungen der Förderung gebunden und dürfe hier keine Verstöße vornehmen.

Selbstverständlich sei es für Mitbürgerinnen und Mitbürger schwierig nachzuvollziehen, warum das Nachbarhaus noch einen kostenfreien Glasfaserhausanschluß erhalten würde und man selbst nicht. Hierzu verwies er darauf, daß diese Haushalte bei ihren jeweiligen Internetanbietern eigene Messungen vornehmen könnten. Die Adressen werde man in den kommenden Wochen der Gemeindeverwaltung übermitteln, damit diese sodann auf der Gemeindehomepage abrufbar sind.

Darüber hinaus wurde nochmals festgehalten, daß entlang der Ausbautrasse für die Weiß- und Hellgrauflecken die Glasfaseranschlüsse auf jeden Fall bei allen Grundstücken bis zur Grundstücksgrenze geführt werden, unabhängig davon, ob jemand einen kostenfreien Glasfaseranschluß herstellen läßt oder nicht.

Des Weiteren ging Herr Sager-Roßbroich auf den Netzbetrieb ein. Die Gemeinde hat den Netzbetrieb bereits 2022 ausgeschrieben und ein gutes Ausschreibungsergebnis erhalten. Die Vergabe erfolgte an die NetComBW. Die Anschlußkosten an das Glasfasernetz sind vergleichsweise moderat.

(1) Förderkulisse

Förderkriterien – bis Ende 2020:

Definition eines „Weißen NGA-Flecks“ gemäß VwV Breitbandförderung 2019 im öffentlichen Grund:

- (1) Im privaten Bereich:
Aufgreifschwelle 30 Mbit/s im Download in der Asymmetrie, Versorgungsziel min. 50 Mbit/s im Download in der Asymmetrie bei gleichzeitiger Verdoppelung der Uploadrate für 98 % der Haushalte
- (2) Im gewerblichen Bereich:
Aufgreifschwelle 30 Mbit/s in der Symmetrie

Definition „Weißen NGA-Flecks“ gemäß Bundesförderung (bis ins Gebäude):

Aufgreifschwelle 30 Mbit/s im Download

Förderkulisse – 26.04.2021 bis 17.10.2022:

Aufgriffsschwelle 100 Mbit/s im Download, d.h. Gebäude mit einer garantierten Bandbreite unterhalb dieses Wertes gelten als förderfähig im Sinne der Richtlinie (ausgenommen HFC/FTTB Gebiete mit „homes passed/connect“)

Sozioökonomische Schwerpunkte (Schulen, Gebäude lokaler Behörden, Hochschulen, Forschungszentren, Krankenhäuser, Stadien, Verkehrsknoten-punkte wie Bahnhöfe, Häfen oder Flughäfen) sowie **kleine und mittelständische Unternehmen (KMU)** sind dann förderfähig, wenn diese nicht bereits gigabitfähig erschlossen sind

Förderkulisse – seit 31.03.2023 – voraussichtlich 31.12.2025:

Wegfall der Aufgriffsschwelle, d.h. d.h. alle Gebiete welche nicht über ein „gigabitfähiges Netz“ verfügen gelten als förderfähig (ausgenommen HFC/FTTB Gebiete mit „homes passed/connect“)

Erhalt Förderung nur bei Erhalt ausreichender Scoring-Werte für die Kriterien

1. Nachholbedarf weiße Flecken
2. Synergie / Schließung Versorgungslücken (nach bisherigem Ausbau)
3. Digitale Teilhabe ländlicher Raum (Einwohnerdicht)

Änderung:

- Derzeit in BW ca. 1,28 Mio. Haushalte unterversorgt. Im Bundesgebiet ca. 9,9 Mio. Haushalte mit nicht gigabitfähigem Anschluss.
- Deckelung der jährlichen Förderung, für BW ca. 320 Mio. €. Bund ca. 3.025 Mio. €
- Vorrangig sollen Gemeinden mit hohem Anteil weiße Flecken bekommen.
- Weitere Kriterien: Synergienutzung/Schließung verbleibender Versorgungslücken (im vgl. Potentialanalyse), Einwohnerdichte, Interkommunale Zusammenarbeit

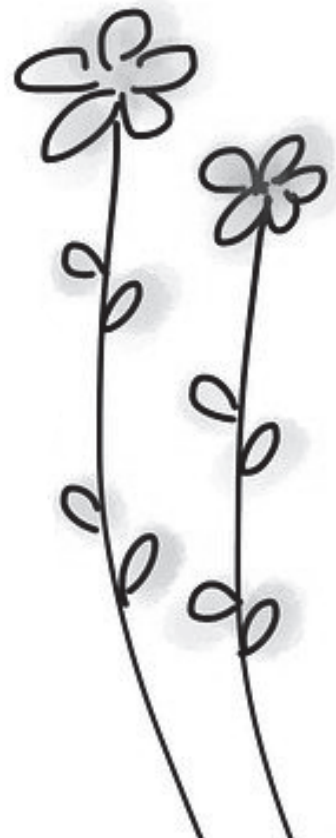



Fördervoraussetzungen:

Durchführung eines Branchendialogs

Seit 2023 Einführung des Branchendialogs als Vorstufe zum Markterkundungsverfahren.

D.h. Abstimmungsgespräche mit privatwirtschaftlichen Telekommunikationsunternehmen (TKU), um die Ausbaubereitschaft zu erkunden und unnötige Förderverfahren zu vermeiden.

Durchführung eines Markterkundungsverfahrens (MEV)

Abfrage der Telekommunikationsunternehmen (TKU) in Bezug auf die derzeitige Versorgung und die Ausbaupläne nächsten 3 Jahre. Die Ergebnisse liefern die Grundlage für Entscheidungen über einen möglichen Markteingriff. Hierzu ist ein Marktversagen nachzuweisen.

(2) Veränderungen durch das Markterkundungsverfahren '23

20.06.2023 bis

16.08.2023

Durchführung Markterkundungsverfahren 2023

September 2023

Auswertung der Versorgungsmeldung der Telekommunikationsunternehmen

Oktober 2023

Stellung Förderantrag gemäß Gigabit-RL 2.0, d.h. alle verbleibenden Gebäude ohne Gigabitversorgung bzw. nicht Teil des GÜ-Projektes der Gemeinde

November 2023 Information des Projektträgers, dass der Förderantrag derzeit nicht bewilligt werden wird. Grund ist die hohe Anzahl gestellter Förderanträge in Baden-Württemberg

(2) Veränderungen durch das Markterkundungsverfahren '23

Anfang 2024

Abstimmung mit dem Projektträger, dass die zusätzlichen Gebäude mit einer Versorgung von unter 100 Mbit/s im Download in das laufende Förderprojekt GFP aufgenommen werden können

Bis März 2024

Ermittlung der Umsetzungsmöglichkeiten durch den Generalübernehmer (KTS) – siehe Homepage der Gemeinde Walddorfhäslach „Art der Realisierung“

Aktuell

Finale Klärung mit dem Fördermittelgeber und Ermittlung der Umsetzungskosten sowie finale Festlegung Umgang mit nicht förderfähigen Adressen Entlang der Ausbautrassen

(2) Veränderungen durch das Markterkundungsverfahren '23

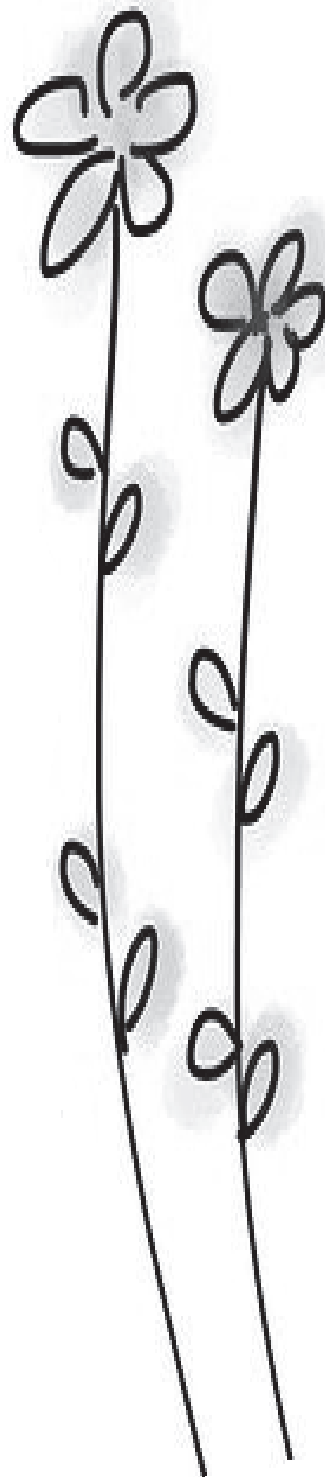
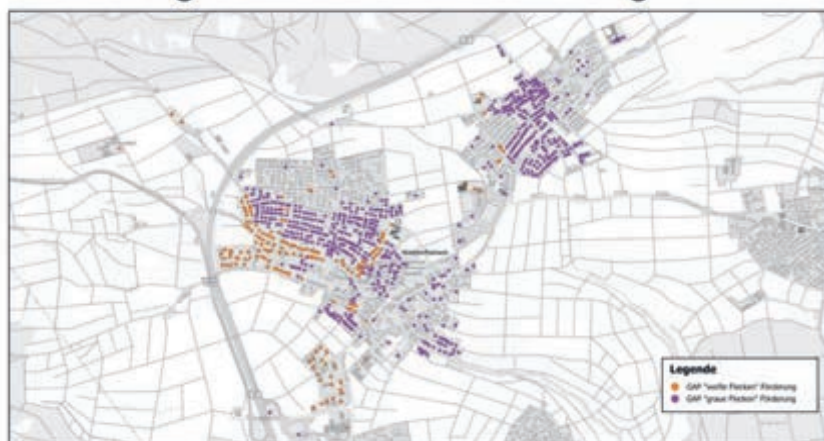



(2) Veränderungen durch das Markterkundungsverfahren '23



(2) Veränderungen durch das Markterkundungsverfahren '23

Zusammenstellung der Gebäudeanschlüsse (GAP) aus Daten des MEV 2021 und MEV 2023	
Ermittelte mögl. Anschlusspunkte	1779 GAP
Weiß-Flecken-Programm	173 GAP
Graue-Flecken-Programm	700 GAP
Erweiterung-Graue Flecken entlang und außerhalb der Trassen (FF)	338 GAP
Erweiterung-Dunkelgraue Flecken entlang Trasse (NF)	293 GAP
Dunkelgraue Flecken verbleibend (NF)	202 GAP
Gigabitfähig verbleibend (NF)	73 GAP

MEV 2021

MEV 2023

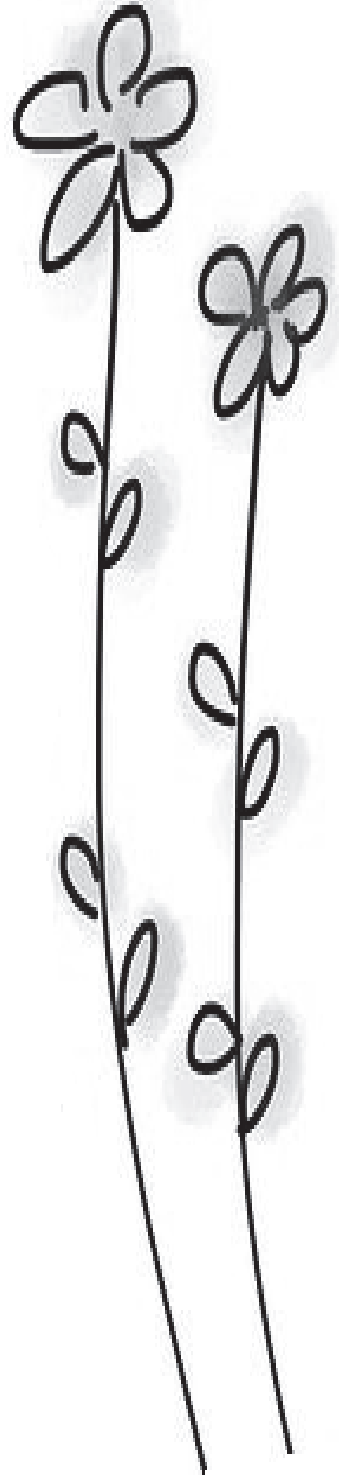

(3) Stand der Umsetzung

Zusammenfassung geförderter Glasfaser-Hausanschluss:

- (1) Gefördert wird der Hausanschluss bis zur Kellerinnenwand, Abschluss über APL (Glasfaserabschlusspunkt)
- (2) Es ist die wirtschaftlichste (i.d.R. kürzeste) Trassenführung vom öffentlichen Bereich bis zum Hauseintrittspunkt zu wählen
- (3) Der Hausanschluss ist kostenfrei für den/die Hauseigentümer, keine Erhebung von Baukostenzuschüssen o.ä.

(3) Stand der Umsetzung

Zusammenfassung geförderter Glasfaser-Hausanschluss:

- (4) Die Hausverteilung ist alleinige Sache des/der Hauseigentümer, Relevanz bei Gebäuden mit mehreren Nutzungseinheiten
- (5) Zum Bezug des kostenfreien Hausanschlusses ist der Abschluss eines Hausanschlussvertrages zwischen Eigentümer/n und Gemeinde notwendig
- (6) Der Abschluss eines Hausanschlussvertrages ist unabhängig vom Abschluss eines Vertrages mit dem Netzbetreiber über die Lieferung von TK-Diensten (Internet/Telefon/TV), keine Verpflichtung zum Abschluss TK-Vertrag



(3) Stand der Umsetzung

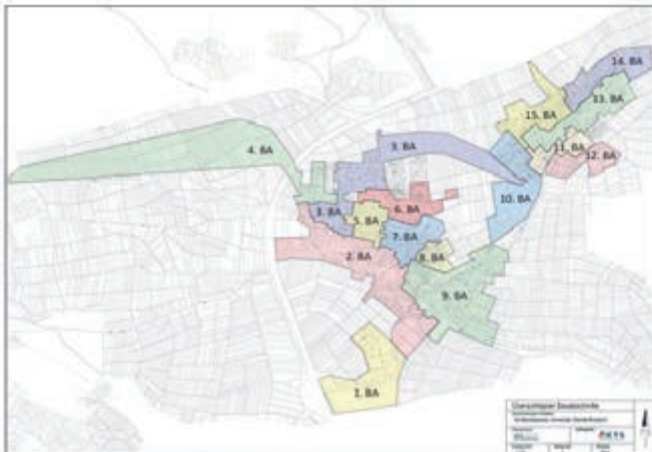

- 1. BA Tief- und Rohrleitungsbau nahezu abgeschlossen
- 2. – 6. BA laufende Umsetzung Tief- und Rohrleitungsbau
- ca. Mai/Juni '24 Lieferung und Aufbau POP-Standorte
- Nachfolgende Bauabschnitte sukzessiver Start des Hausanschlussmanagements (in 2-Phasen) und anschließende bauliche Umsetzung.

(3) Stand der Umsetzung

FTTB = Fiber To The Building
(Stütznetz bis zum Gebäude/Keller)

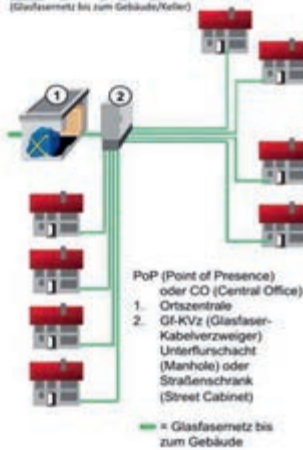

- Verlegung von LWL-Kabeln in Leerrohren, Micro-Rohre 10mm/12mm/20mm
- Punkt-zu-Punkt-Verbindung vom PoP bis zum APL (Glasfaserabschlusspunkt)
- Unterverteilung der LWL-Kabeln in Gf-KVz (Kabelverzweiger)
- Dimensionierung der LWL-Kabel auf Basis der Anzahl an Nutzungseinheiten
- Kein FTTH-Ausbau im Rahmen des geförderten Ausbaus

Quelle: FTTH-Handbuch Komm. PaSt.Net

(4) Eckdaten Netzbetriebsvertrag

Kundenpreise - Telefonflatrate ins deutsche Festnetz plus Flatrate Internet – Laufzeit min. 24 Monate:

- Vertrag Download 50 Mbit/s sowie Upload 10 Mbit/s je Monat 29,90 € brutto zzgl. Einrichtungsgebühren.
- Vertrag Download 250 Mbit/s sowie Upload 100 Mbit/s je Monaten 44,90 € brutto zzgl. Einrichtungsgebühren.

(4) Eckdaten Netzbetriebsvertrag

Kundenpreise - ohne Begrenzung des Datenvolumens - Laufzeit 48 Monate:

- Vertrag Download 500 Mbit/s sowie Upload 100 Mbit/s je Monat 83,06 € brutto.
- Vertrag Download 1.000 Mbit/s sowie Upload 1.000 Mbit/s je Monat 273,46 € brutto.

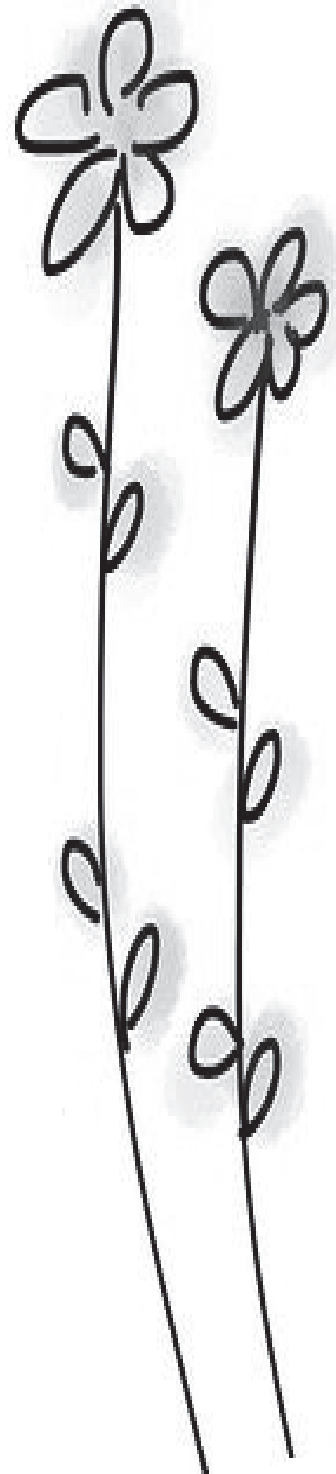



Am Ende des ersten Teils der Bürgerversammlung dankte **Bürgermeisterin Höflinger** den Mitbürgerinnen und Mitbürgern für ihr Interesse, die wichtigen Fragestellungen, die mehrere anwesende Gäste stellten, die sehr guten Beratungen und Diskussionen. Gemeinsam mit **Herrn Sager-Roßbroich** bat sie die Mitbürgerinnen und Mitbürger das Angebot eines kostenfreien Hausanschlusses in Anspruch zu nehmen. Ebenso sei es sehr wichtig, daß viele Mitbürgerinnen und Mitbürger an das Glasfasernetz anschließen, damit die Netzanschlußkosten niedrig bleiben.

Auf den nachstehenden **Bildern** sind Bürgermeisterin Silke Höflinger (links), Herr Sager-Roßbroich des Faching.-Büros Breitbandberatung Baden-Württemberg (rechts) und die interessierten Mitbürgerinnen und Mitbürger der Bürgerversammlung vom 24.04.2024 zu sehen.



Ebenso werden nachstehend einige **Bilder der Bürgerversammlung vom 05.10.2023** zum Thema Breitbandausbau veröffentlicht. Auf diesen Bildern sind u. a. Bürgermeisterin Silke Höflinger (linkes Bild) und Herr Thilo Kübler des Faching.-Büros Breitbandberatung Baden-Württemberg (rechtes Bild) und die interessierten Mitbürgerinnen und Mitbürger der Bürgerversammlung zu sehen.





2) Teil II – Unterbringung geflüchteter Menschen – Aktueller Sachstand

Bürgermeisterin Silke Höflinger ging in wesentlichen Punkten nochmals auf die Bürgerversammlung vom 30.11.2023 ein, fasste die wesentlichen globalen Fluchtursachen sowie die primären Herkunftsländer geflüchteter Menschen zusammen (Syrien, Ukraine, Afghanistan, Venezuela, Südsudan), stellte die gesetzlichen Rahmenbedingungen (Asylgesetz, Asylaufenthaltsgesetz etc.) sowie die wesentlichen Aufgaben des Bundesministeriums für Migration und Flüchtlinge (BAMF) vor, welchem die Durchführung von Asylverfahren sowie die Anerkennung des Flüchtlingsstatus in Deutschland obliegt.

Walddorfhäslach – Bürgerversammlung 30.11.2023
Unterbringung geflüchteter Menschen

Unterbringung geflüchteter Menschen in unserer Gemeinde
 Informations- und Gesprächsveranstaltung am 30. November 2023
 im Rahmen unserer öffentlichen Gesundheitsförderung

Sehr geehrte, liebe Mitbürgerinnen und Mitbürger,
 Heute nehmen wir an einer öffentlichen Informationsveranstaltung am 30.11.2023 an. Anlass hierfür ist die Unterbringung geflüchteter Menschen in unserer Gemeinde. In diesem Zusammenhang werden wir Ihnen Informationen und Gesprächsmöglichkeiten zu diesem Thema mit Frau Silke Höflinger und Frau Ingrid Schmitt anbieten. Die Sitzung wird in der Gemeinderatschule stattfinden. Interessierte sind herzlich zum gemeinsamen Gespräch eingeladen. Bitte bringen Sie eine Kopie Ihres Personalausweises mit. Sollten Sie Fragen haben, wenden Sie sich bitte an Frau Silke Höflinger, Bürgermeisterin, unter der Telefonnummer 07141 200-100 oder per E-Mail an silke.hoeflinger@walddorfhäslach.de. Die Veranstaltung ist kostenlos und für alle Interessierten offen. Wir freuen uns auf Ihren Besuch. Mit freundlichen Grüßen, Silke Höflinger, Bürgermeisterin.



Wenn die geflüchteten Menschen in Deutschland ankommen, werden sie auf die einzelnen Bundesländer verteilt und dort zunächst in den sogenannten Ankunftszentren untergebracht; in Baden-Württemberg befindet sich das Ankunftszentrum in Heidelberg. Von dort aus werden die Personen in die Landeserstaufnahmestellen (LEAs) übersiedelt; in Baden-Württemberg gibt es aktuell noch ca. 11 LEAs, unter anderem in Karlsruhe, Freiburg und Sigmaringen. Im nächsten Schritt erfolgt die vorübergehende Unterbringung (VU) der geflüchteten Menschen in den einzelnen Landkreisen. Daraufaufgehend werden die Asyl suchenden Personen in die Anschlußunterbringung (AU) in den Städten und Gemeinden untergebracht, bis der Antrag auf Asyl abschließend geprüft und beschieden werden kann.

Walddorfhäslach – Unterbringung geflüchteter Menschen Vom Landkreis (VU) in die Städte und Gemeinden (AU)

Anschlußunterbringung (AU) in den Städten und Gemeinden

Walddorfhäslach – Unterbringung geflüchteter Menschen Vom Landkreis (VU) in die Städte und Gemeinden (AU)

Landkreis 2023/2024: 2.250 geflüchtete Menschen

Vorübergehende Unterbringung (VU) in den Städten und Gemeinden
 Reutlingen, Pfullingen, Münsingen, Bad Urach, Eningen, Trochtelfingen, ...

Walddorfhäslach (AU)
 Seit 2015: Aufnahme 120 geflüchteter Menschen
 Für 2023: Aufnahmeverpflichtung von 54 Personen
 Für 2024: Aufnahmeverpflichtung von 60 Personen
 Ab 2025: Aufnahme jährlich rund 20 bis 30 Personen

Nach der zurückliegenden großen Fluchtbewegung in den Jahren 2014/2015 konnte die Aufnahme geflüchteter und Asyl suchender Menschen in der Gemeinde Walddorfhäslach in Form einer dezentral verteilten Unterbringung erfolgreich und integrationsfördernd durchgeführt werden. Hierdurch konnte eine Zentralisierung der Anschlußunterbringung und einer damit verbundenen Isolierung der geflüchteten Menschen weitestgehend vermieden und eine bessere gesellschaftliche Integration erreicht werden; letzteres selbstverständlich auch durch die sehr gute Zusammenarbeit mit dem örtlichen Arbeitskreis Asyl und dem gemeindlichen Integrationsmanagement. Möglich war dies bislang durch die Unterbringung in gemeindeeigenen und von der Gemeinde für diesen Zweck zusätzlich erworbenen Immobilien, sowie durch die gemeindliche Anmietung von privatem Wohnraum, auch i. V. mit Gemeindeprämien für private Gebäudeeigentümer*innen für die Überlassung des Wohnraumes.



Aktuell befinden sich seit dem Jahre 2015 unter Berücksichtigung von Zu- und Wegzügen rund 118 Asyl suchende, geduldete und teilweise zwischenzeitlich auch bleiberechtlich anerkannte Personen in dezentraler Unterbringung in der Gemeinde Walddorfhäslach, davon rund 55% erwachsene Personen und rund 45% Kinder. Die Herkunftsländer sind Ukraine, Syrien, Serbien, Irak, Iran, Afghanistan, Pakistan, Algerien, Somalia, Gambia und Togo.

Die Gemeinde Walddorfhäslach hat aktuell eine jährliche Mindestaufnahmekquote von rund 30 Personen zu erfüllen. Diese Unterbringungsanforderung konnte bislang noch durch die vorstehend aufgeführten Bestandsimmobilien, durch deren anstehenden Ausbau oder durch Anmietungen erfüllt werden.

Im Oktober vergangenen Jahres hat das Landratsamt Reutlingen die Städte und Gemeinden gebeten, Gemeindeobjekte und Gemeindegrundstücke offenzulegen, damit die Unterbringung der dem Landkreis zugewiesenen geflüchteten Personen sowohl im Bereich der vorübergehenden Unterbringung (VU) als auch der Anschlußunterbringung (AU) sichergestellt werden kann. Daraufhin wurden im Rahmen der öffentlichen Gemeinderatssitzung am 26.10.2023 als auch im Rahmen der Bürgerversammlung am 30.11.2023 sämtliche Gemeindeobjekte und -grundstücke offen dokumentiert.

Aufgrund der stetig zunehmenden Anzahl an aufzunehmenden und unterzubringenden geflüchteten Menschen sowie infolge der Tatsache, daß sich das gemeindliche System der dezentralen Unterbringung in gemeindeeigenen und privat angemieteten Gebäuden zwischenzeitlich erschöpft hat, muß die Gemeinde nun ebenfalls eine (teil-)zentrale Unterbringung auf gemeindeeigenen Grundstücken in Form entsprechender Wohnanlagen umsetzen. Hierbei soll jedoch der Charakter der dezentralen Unterbringung dergestalt beibehalten werden, indem weiterhin eine Verteilung der unterzubringenden, geflüchteten Menschen auf mehrere kleinteiligere Wohnanlagen erfolgen soll. Dies wiederum ist allerdings mit einem höheren finanziellen Aufwand für die Gemeinde verbunden.

Zum Zeitpunkt der Bürgerversammlung am 24.04.2024 hatte die Gemeinde eine verbindliche Aufnahmekquote von rund 30 geflüchteten Menschen zu erfüllen. Diese Personen können überwiegend noch in gemeindeeigenen, um- und ausgebauten Wohngebäuden untergebracht werden (aktuell bspw. Umbau Schulstraße 18 mit 4 weiteren Zimmern). Unabhängig davon muß sich die Gemeinde auf die Unterbringung weiterer rund 30 geflüchteter Menschen bis Ende des Jahres (ggf. auch Anfang kommenden Jahres) vorbereiten. Dadurch besteht ein gewisser Zeitpuffer für die Realisierung neuen Wohnraumes. Hierfür ist aktuell ein Neubau in Form einer zweigeschossigen Wohnanlage in Holzständerbauweise auf dem gemeindeeigenen Grundstück Flst. Nr. 6363 in der Dettenhauser Straße gemäß § 246 BauGB für maximal 30 Personen geplant. Die Planungen sind so gestaltet, daß der Neubau zu einem späteren Zeitpunkt auch als Sozialwohnraum genutzt werden kann.

Oberste Priorität hat jedoch stets der Erwerb von bestehenden Gebäuden. Derzeit prüft die Gemeinde den möglichen Erwerb von zwei Gebäuden im Ortsteil Walddorf. Sollte dies gelingen, wird die Neubaumaßnahme in der Dettenhauser Straße zunächst zurückgestellt. Auf jeden Fall soll eine Neubaumaßnahme so gestaltet sein, daß diese vor allem auch für die Anwohnerinnen und Anwohner annehmbar ist und entsprechend betreut wird.





Frau Hannah Engelmann, beim Landratsamt Reutlingen angestellte und für die Gemeinde Walddorfhäslach tätige Integrationsmanagerin, teilte folgende wesentliche Sachverhalte mit: Die Aufgaben des Integrationsmanagements bestehen in der Ermittlung der Bedarfe einer Asyl suchenden Person. Das bedeutet, daß man zunächst prüft, welche Sprachkenntnisse die Person vorweist, welche Sprachkurse besucht werden müssen, welche beruflichen Erfahrungen diese Person mitbringt und wo diese eingesetzt werden können. Dies alles wird in einem Integrationsplan zusammengefasst, welcher wiederum auch die soziale Beratung zu allen Fragen des alltäglichen Lebens und die damit verbundene Selbstständigkeit in den gesellschaftlichen Strukturen beinhaltet.

Darüber hinaus ist es wichtig, daß in jeder Stadt und Gemeinde eine gesellschaftliche Integration durch Teilhabe der geflüchteten Personen am gesellschaftlichen Leben, in den Vereinen etc. stattfindet. Hierfür übernimmt das Integrationsmanagement die informative Aufklärung und die Heranführung der Geflüchteten an die bürgerschaftlichen und zivilgesellschaftlichen Strukturen und klärt, inwiefern hierfür eine Befähigung zur Teilnahme und Teilhabe möglich ist. Dies wiederum erfordert eine entsprechende Netzwerkarbeit zwischen dem Integrationsmanagement und allen weiteren Akteuren auf diesem Gebiet wie bspw. mit der Gemeindeverwaltung und dem örtlichen Arbeitskreis Flüchtlingshilfe. Das Hauptziel ist die Förderung der Selbstständigkeit.

Die Beratungstätigkeit für eine geflüchtete Person oder Familie dauert nach den aktuellen gesetzlichen Bestimmungen maximal drei Jahre, wobei in Einzelfällen der Beratungszeitraum auch um ein Jahr verlängert werden kann. Man müsse sich im Klaren sein, das nicht wenige Menschen, die in Deutschland nach der Flucht ankommen, Analphabeten seien oder aber psychische oder chronische Erkrankungen oder Behinderungen infolge der körperlichen Beschädigungen in Kriegsgebieten hätten. Oftmals seien es letztendlich Multiproblemlagen, welche eine Integration erschweren würden. Aus diesem Grund benötigten diese Menschen die Unterstützung durch das Integrationsmanagement.



Die **Bilder** zeigen Herrn Schaal (mit Mikrophon) und Herrn Prause (erstes Bild links), Frau Engelmann (erste Reihe zweites Bild), Bürgermeisterin Höflinger (zweite Reihe linkes Bild mit Herrn Prause) sowie die Mitbürgerinnen und Mitbürger bei der Bürgerversammlung am 24.04.2024. Die weiteren Bilder in der dritten und vierten Reihe wurden bei der Bürgerversammlung am 30.11.2023 aufgenommen.





Herr Karl-Heinrich Schaal hat im Rahmen der Bürgerversammlung stellvertretend für den örtlichen **Arbeitskreis Flüchtlingshilfe** gesprochen und engagiert das Anliegen des Arbeitskreises vorgetragen und sich für die unterstützende Annahme geflüchteter Menschen ausgesprochen. **Herr Wolfgang Prause** hat im Rahmen des Vortrages aufgezeigt, daß die geflüchteten Menschen bei der Ankunft in Walddorfhäslach eine Informationsbroschüre vom AK Asyl erhalten. Die wesentlichen Inhalte der Aufgaben des Arbeitskreises Asyl hat Herr Schaal mit den nachfolgend wiedergegebenen Präsentationsfolien dargestellt:

Umgang mit der Situation von Geflüchteten



a) Aufgaben der einzelnen Partner und im Besonderen des Arbeitskreises Asyl bezüglich der Aufnahme und Integration geflüchteter Menschen:



b) Vertiefung der Aufgaben des Arbeitskreises Flüchtlingshilfe

Wie sieht konkret die Arbeit des AK-Asyl WH aus?





c) Entwicklung der örtlichen Situation einzelner geflüchteter Menschen

Was hat sich seit 2014 getan?

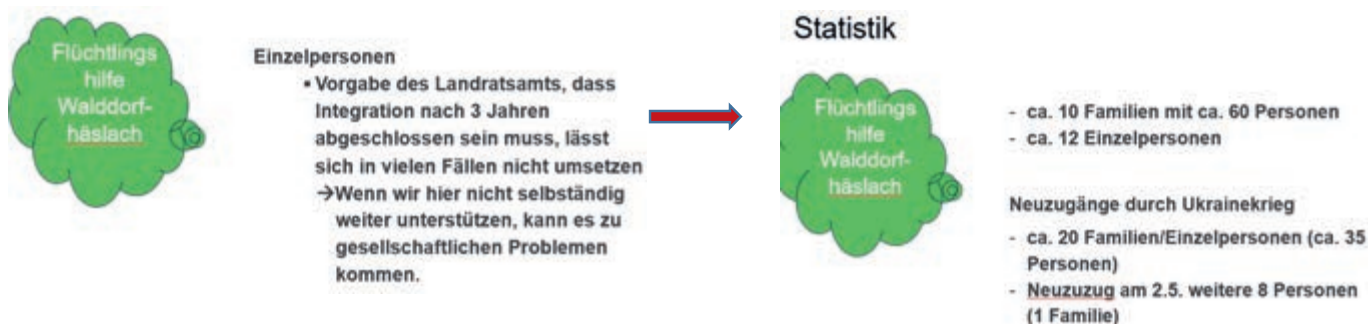

d) Ausblick in die Zukunft

Wie geht's weiter?

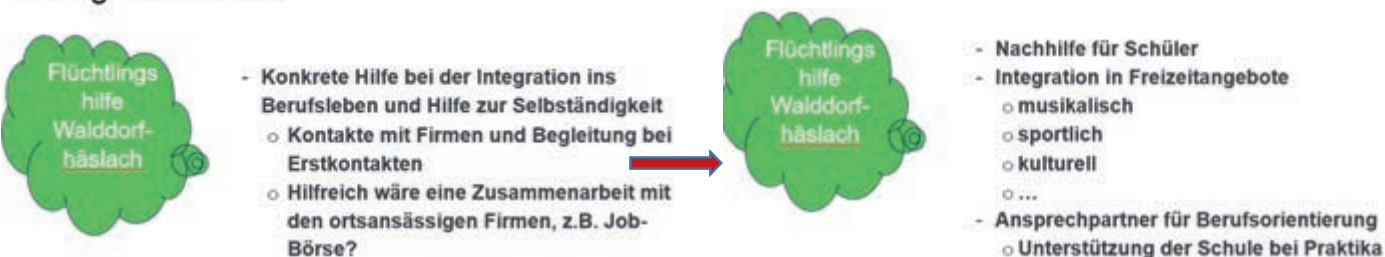

Fazit

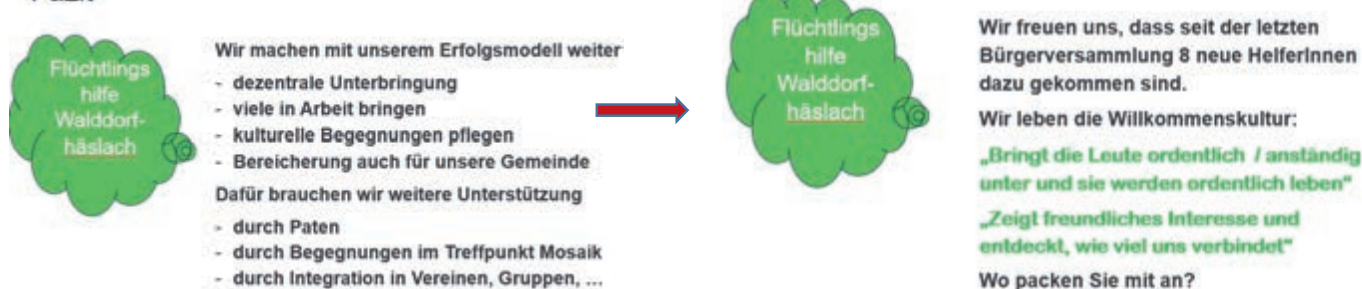

Am Ende des zweiten Teils der Bürgerversammlung dankte **Bürgermeisterin Höflinger** den Mitbürgerinnen und Mitbürgern für ihr Interesse, die wichtigen Fragestellungen, die großartige Unterstützung und die sehr guten Beratungen und Diskussionen sowie den Referenten Frau Engelmann, Herrn Schaal und Herrn Prause. Sie wünschte allen einen schönen Abend und einen guten Nachhauseweg und schloß damit die Bürgerversammlung (Verweis auf Einleitung mit Dank am Ende der Bürgerversammlung).



Unsere Jubilare

Geburtstagsjubilare

Herr Wolfgang Woschny, Stuttgarter Straße 9, feiert am Mittwoch, 22.05.2024, seinen 90. Geburtstag.

Unsere Bürgermeisterin Silke Höflinger gratuliert im Namen der Gemeinde und persönlich Jubilar Wolfgang Woschny sehr herzlich mit ihrem Besuch und der Übergabe des gemeindlichen Präsentkorbes sowie der Gratulationsurkunde von Ministerpräsident Winfried Kretschmann und wünscht ihm alles Gute, viel Gesundheit und Wohlergehen.

Frau Inge Anna Schäfer, Pfäde 3, feiert am Sonntag 26.05.2024, ihren 70. Geburtstag.

Frau Marianne Rosemarie König, Erlenstraße 14/2, feiert am Montag 27.05.2024, ihren 70. Geburtstag.

Wir gratulieren im Namen unserer Bürgermeisterin Silke Höflinger und der Gemeinde unseren Jubilarinnen sehr herzlich und wünschen ihnen alles Gute, viel Gesundheit und Wohlergehen.

Amtliche Mitteilungen

Standesamt Walddorfhäslach

Geburt

11.04.2024 Lion Emilian Helmut Armbruster, Sohn von Stefanie Anna Armbruster geb. Raidt und Daniel Conrad Armbruster, Schönbuchstraße 4, Walddorf

Hinweis: Standesamtliche Mitteilungen können nur aufgrund schriftlicher Zustimmung veröffentlicht werden.

Ärztlicher Notfalldienst

Ärztlicher Bereitschaftsdienst an den Wochenenden und Feiertagen und außerhalb der Sprechstundenzeiten: **Kostenfreie Rufnummer 116117**

Montag bis Freitag 9 bis 19 Uhr: docdirekt - Kostenfreie Onlinesprechstunde von niedergelassenen Haus- und Kinderärzten, nur für gesetzlich Versicherte unter **0711/96589700** oder **docdirekt.de**

Öffnungszeiten Notfallpraxis Klinik Reutlingen 8.00 bis 22.00 Uhr

Zahnärztlicher Notfalldienst

Freitag ab 14.00 Uhr und Samstag/Sonntag von 10.00-11.00 Uhr und von 16.00-17.00 Uhr zu erfragen unter Telefon 01805/911640

Tierärztlicher Sonntagsdienst

Wenn der Haustierarzt nicht erreichbar ist, wenden Sie sich bitte an den Notfall- und Bereitschaftsdienst Tübingen unter der Tel. 07071/365525.

Jedes Wochenende und wenn ihr Tierarzt nicht erreichbar ist: Tierarztpraxis Oberscheid, Pliezhausen, Greutstraße 8, Tel. 07127/7427.

Apothekenbereitschaft

Außerhalb der gesetzlichen Ladenschlusszeiten fällt eine Notdienstgebühr an. Es werden nur ärztliche Rezepte beliefert und dringend benötigte Medikamente abgegeben.

Donnerstag, 16.05.2024

Apotheke am Tübinger Tor Tel.: 07121 - 33 99 51
Katharinenstr. 28, 72764 Reutlingen (Innenstadt)
Linden-Apotheke Wannweil Tel.: 07121 - 5 42 32
Hauptstr. 31, 72827 Wannweil

Freitag, 17.05.2024:

Bahnhof-Apotheke Metzingen Tel.: 07123 - 1 42 52
Schönbeinstr. 20, 72555 Metzingen
Römerschanz-Apotheke Tel.: 07121 - 32 05 66
Gustav-Groß-Str. 2, 72760 Reutlingen (Römerschanze)

Samstag, 18.05.2024

Apotheke im E-Center Reutlingen Tel.: 07121 - 37 29 30
Emil-Adolf-Str. 21, 72760 Reutlingen (Nord)
Apotheke Neckarburg Tel.: 07127 - 23 72 20
Karlstr. 1, 72654 Neckartenzlingen
Hauff-Apotheke Lichtenstein Tel.: 07129 - 9 26 70
Wilhelmstr. 16, 72805 Lichtenstein (Unterhausen)

Sonntag, 19.05.2024

Apotheke in der Römerstrasse Tel.: 07121 - 9 61 32 60
Römerstr. 145, 72793 Pfullingen Steinach-Apotheke Reutlingen Tel.: 07121 - 5 47 91
Steinachstr. 23, 72770 Reutlingen (Betzingen)

Montag, 20.05.2024

Leinsbach-Apotheke Eningen Tel.: 07121 - 88 01 51
Bahnhofstr. 19, 72800 Eningen unter Achalm
Roßberg-Apotheke Gönningen Tel.: 07072 - 9 18 50
Hauptstr. 40, 72770 Reutlingen (Gönningen)

Dienstag, 21.05.2024:

Apotheke Mittelstadt Tel.: 07127 - 7 11 66
Neckartenzlinger Str. 42, 72766 Reutlingen (Mittelstadt)
Stadt-Apotheke Metzingen Tel.: 07123 - 13 42
Hindenburgstr. 1, 72555 Metzingen
Stadt-Apotheke Pfullingen Tel.: 07121 - 7 10 30
Kirchstr. 3, 72793 Pfullingen

Mittwoch, 22.05.2024

Mühlen-Apotheke Betzingen Tel.: 07121 - 9 13 90
Steinachstr. 9, 72770 Reutlingen (Betzingen)
Sonnen-Apotheke Dettingen Tel.: 07123 - 9 73 30
Uracher Str. 23, 72581 Dettingen an der Erms

Donnerstag, 23.05.2024

Birken-Apotheke Sondelfingen Tel.: 07121 - 49 39 20
Römersteinstr. 4, 72766 Reutlingen (Sondelfingen)
Umland Apotheke Pfullingen Tel.: 07121 - 7 11 50
Schulstr. 10, 72793 Pfullingen

Der Bericht „Aus dem Gemeinderat der Gemeinderatssitzung vom 07.05.2024“ erscheint in der Amtsblattausgabe am 23.05.2024.

Öffnungszeiten Bürgeramt Rathaus Walddorfhäslach

Bürgeramt Rathaus Walddorfhäslach, Hauptstraße 11, 72141 Walddorfhäslach, Erdgeschoß

buergeramt@walddorphaeslach.de, Rufnummer (07127) 9266-000

Montag, Dienstag und Mittwoch **8:00 bis 11:30 Uhr**

Donnerstag **7:30 bis 11:30 Uhr**

Dienstagnachmittag **15:30 bis 18:30 Uhr**

Freitag **8:00 bis 12:00 Uhr**

Frau Birgit Kimmerle (-102), Frau Melanie Klemm (-105), Frau Rita Lavenia (-101), Frau Claudia Schmidt (-105), Frau Lisa Hummel (-106), Frau Anke Schaal (-104), Frau Monika Schwinghammer (-103).

Öffnungszeiten Bürgeramt Ortsverwaltung Häslach

Bürgeramt Ortsverwaltung Häslach, Dorfgemeinschaftshaus, Dorfstraße 30, 72141 Walddorfhäslach

buergeramt-ov@walddorphaeslach.de, Frau Anke Schaal, Rufnummer (07127) 9266-120

Dienstag **8:00 bis 10:00 Uhr**

14:30 bis 16:00 Uhr

Donnerstag **8:00 bis 10:00 Uhr**

Die Ortsverwaltung Häslach ist in der Zeit vom 15. April 2024 bis 31. Mai 2024 u.a. wegen Wahlvorbereitungen ausschließlich am Dienstagnachmittag von 14:30 bis 16:00 Uhr besetzt. In dringenden Fällen wenden Sie sich bitte während der Öffnungszeiten an das Rathaus Walddorfhäslach, Bürgeramt Walddorf, Hauptstraße 11, 72141 Walddorfhäslach.



Sprechzeiten Bürgermeisterin Silke Höflinger

Offene Bürgersprechzeiten unserer Bürgermeisterin (silke.hoefflinger@walddorfhaeslach.de) finden jeweils dienstags im Dorfgemeinschaftshaus in Häslach, Dorfstraße 30, von 14:30 – 15:30 Uhr und im Rathaus Walddorfhäslach, Hauptstraße 9, von 16:00 – 18:30 Uhr statt. Anmeldungen hierfür werden entgegengenommen. Gesonderte Termine außerhalb der Sprechzeit können jederzeit vereinbart werden.

Zentrale Dienste und Innere Organisation

verwaltungssekretariat@walddorfhaeslach.de, Rufnummer (07127) 9266-900, Frau Ute Braun (-903), Frau Sonja Pfeiffer (-901), Frau Kerstin Schmid (-902), Frau Senem Ünal (-904).

Öffnungszeiten Bauverwaltungsamt Walddorfhäslach

Bauverwaltungsamt Walddorfhäslach, Hauptstraße 9, 72141 Walddorfhäslach Erdgeschoss

bauamt@walddorfhaeslach.de, **Rufnummer (07127) 9266-400**
Frau Héléne Grauer (-402), Frau Sandra Zizelmann (-403)

Montag bis Donnerstag	8:30 bis 11:30 Uhr
Dienstagnachmittag	15:30 bis 18:30 Uhr
Freitag	8:00 bis 12:00 Uhr

Darüber hinaus erreichen Sie **unsere einzelnen Ämter** unter folgenden E-Mail-Anschriften sowie über die jeweiligen Rufnummern unserer Mitarbeiterinnen und Mitarbeiter, die Sie bitte der Homepage entnehmen: bauamt@walddorfhaeslach.de; ordnungsamt@walddorfhaeslach.de; hauptamt@walddorfhaeslach.de; steueramt@walddorfhaeslach.de; kasse@walddorfhaeslach.de; kaemmerei@walddorfhaeslach.de.

Gemeinsamer Mittagstisch



Herzlich willkommen beim gemeinsamen Mittagstisch Begegnungen, nette Gespräche und gemeinsames Essen bringen Abwechslung in Ihren Alltag!

Als Tagesgericht liefert uns die **Gaststätte Weiherwiesen am 23.05.24**

Kroatischer Bauerneintopf mit Fleisch und Brot und ein Dessert

Preis: 7,00 € ; ermäßigt: 5,00 €

Essensausgabe von 11.30 Uhr bis 13.30 Uhr, Ende des Mittagstisches: 14.00 Uhr

Melden Sie sich bitte bis Dienstag, 21.05.24, 12.00 Uhr bei der Gemeindeverwaltung im Bürgerbüro, Tel. **07127 9266-102** an. **Kinder und Schüler** können das Mittagessen zum **ermäßigten Preis** erhalten.

Möchten Sie ständig am Mittagstisch teilnehmen, können Sie sich **auf Dauer anmelden**. Wir bitten Sie aber herzlich, sich bei Verhinderung dann abzumelden.

Unsere **Geschenkgutscheine** für den Mittagstisch können im Bürgerbüro in Walddorf und in der Ortsverwaltung in Häslach erworben werden.

Es besteht die Möglichkeit, sich mit dem Bürgerauto zur Gemeindehalle fahren zu lassen und von dort auch wieder nach Hause. Wählen Sie dazu die Rufnummer **07127-9266-555**. Nutzen Sie dieses Angebot der Gemeinde.

Haben Sie weitere Fragen, so erhalten Sie Auskünfte bei Annerose Brändle (Tel. 07127/18914)

Hilde Eggensperger (Tel. 07127/18280)

Christa Fritz (Tel. 07127/32966)

Beate Gaiser (Tel. 07127/924026)

Traude Heimann (Tel. 07127/35687)

Inge Streicher (Tel. 07127/34116)

Rentenversicherung



Kindererziehungszeiten können auch für Väter gelten

Die Deutsche Rentenversicherung Baden-Württemberg gibt Tipps

Die Erziehung eines Kindes wird bei der Rentenberechnung entweder bei der Mutter oder beim Vater berücksichtigt. Anlässlich des Vatertages am 9. Mai zeigt die Deutsche Rentenversicherung Baden-Württemberg (DRV BW) auf, wann Väter Kindererziehungszeiten bei der gesetzlichen Rentenversicherung erhalten können.

Wann bekommen Väter Kindererziehungszeiten gutgeschrieben?

Falls überwiegend der Vater die Erziehung des Kindes übernimmt, ist die Anerkennung der Zeiten für ihn – auch rückwirkend – problemlos möglich. Anders sieht es aus, wenn er nicht überwiegend erzieht, weil beispielsweise beide Elternteile im gleichen Maße berufstätig sind.

In diesen Fällen kann der Vater die Kindererziehungszeit nur erhalten, wenn beide Eltern dieses schriftlich gegenüber dem Rentenversicherungsträger erklären. Die Erklärung kann immer nur für die Zukunft, maximal für zwei Monate rückwirkend, abgegeben werden. Wird keine Erklärung abgegeben, erhält grundsätzlich die Mutter die Kindererziehungszeit.

Was sind Kindererziehungszeiten?

Um für die Erziehenden möglicherweise hieraus resultierende Nachteile für die spätere Rente auszugleichen, werden Kindererziehungszeiten in der gesetzlichen Rentenversicherung als Pflichtbeitragszeiten gutgeschrieben: Für Geburten vor 1992 bis zu 30 Monate, für Geburten ab 1992 bis zu 36 Monate. Die Erziehung eines Kindes erhöht die Rente aktuell damit ungefähr um 110 Euro pro Monat.

Weitere Fragen? An wen kann ich mich wenden?

Ihre Fragen beantworten wir am kostenlosen Servicetelefon. Sie erreichen uns unter 0800 1000 4800. Ansprechpartnerinnen und -partner zur regionalen Beratung – online, telefonisch, per Video oder vor Ort finden Sie unter www.driv-bw.de/kontakt Weitere Infos bietet das kostenfreie Faltblatt „Kindererziehung: Ihr Plus für die Rente“. Zu finden mit allen wichtigen Antragsformularen auf der Themenseite www.driv-bw.de/Altersvorsorge/Frauen

Altenzentrum Haus am Schulberg

Schulberg 8-14 · 72124 Pliezhausen · 07127 980015



Sehnsucht zum Licht ist des Lebens Gebot. (Henrik Ibsen)

Glück entsteht laut Wilhelm Busch auch durch Aufmerksamkeit für die kleinen Dinge. Dazu zählt gewiss eine gute Tasse Kaffee oder Cappuccino in netter Atmosphäre bei einer Einkehr im Café Kännle. Unter netten Leuten eine kleine Auszeit genießen, gibt neuen Schwung. Die Terrasse ist auch geöffnet und beschirmt! Wir verkaufen auch Gutscheine - gern bei Frau Mack nachfragen. **Café-Zeiten: Dienstag-, Mittwoch- und Dienstagnachmittag von 14.00 bis 17.00 Uhr. Telefon 8 97 12** während der Öffnungszeiten oder Mail für Reservierungen an: kaennle@pliezhausen.de

Dienstag, 21. Mai

10.00 bis 11.00 Uhr Fit durch Bewegung (BV) Clubraum
14.30 bis 17.00 Uhr DIY mit Frau Schilling (OA) Café Kännle

Mittwoch, 22. Mai

09.00 bis 10.00 Uhr Englisch (BV) Clubraum
14.00 bis 17.00 Uhr Malen (BV) Clubraum

**Donnerstag, 23. Mai**

10.00 bis 11.00 Uhr Einsteiger-/Grund-Kurs
Handy-Nutzer (BV) Clubraum
14.00 bis 17.00 Uhr Spielenachmittag (BV) Café Kännle

Vorschau:

Am **Dienstag, 28. Mai**, findet der **Liedernachmittag** statt.
Herzliche Einladung an alle Singfreudigen! Liederbücher liegen bereit!

Hinweis:**Das Café ist am Donnerstag, 30. Mai geschlossen!**

Die **Offene Altenarbeit (OA)** ist zuständig unter anderem für die Gestaltung des Programmes in der Begegnungsstätte und die Zusammenarbeit mit dem Bürgerverein Altenhilfe e. V. sowie organisatorische Aufgaben. **Frau Schmieder** ist erreichbar: Dienstag 13.00 bis 17.30 Uhr, Freitag 08.00 bis 12.30 Uhr, Telefon: 98 00 15, E-Mail: altenzentrum-pliezhausen@gmx.de
Hinweis: Frau Schmieder hat vom Freitag, 3. Mai bis Freitag 17. Mai Urlaub.

Ab Dienstag, 21. Mai ist Frau Schmieder wieder erreichbar.

Der **Pflegestützpunkt (PSP)** „Haus am Schulberg“ ist eine unabhängige Beratungsstelle für Senioren, pflegende Angehörige und Pflegebedürftige. Ratsuchende bekommen kostenlose Hilfe in Fragen rund um die Pflege, Betreuung und Versorgung. **Frau Wiese** informiert montags bis donnerstags von 08.00 bis 12.00 Uhr und donnerstagnachmittags von 14.00 bis 17.00 Uhr. Sie ist unter Tel. 98 00 15 zu erreichen, E-Mail pflegestuetzpunkt@pliezhausen.de

Der **nächste Beratungstermin des Pflegestützpunktes in Walddorfhäslach** ist am **Mittwoch, 5. Juni** von 08.30 bis 11.30 Uhr. Die Beratung findet im Rathaus Walddorfhäslach, Hauptstraße 9, statt. Wir bitten um eine vorherige Anmeldung unter Tel. 98 00 15 oder pflegestuetzpunkt@pliezhausen.de

ENDE DER AMTLICHEN MITTEILUNGEN**Kirchliche Nachrichten**

**Evang. Kirchengemeinde
Walddorfhäslach**



Gustav-Werner-Str. 5, Angelika Vollmer Mo., Di.+ Do., Fr.
von **10.00 - 12.00 Uhr, Mittwoch geschlossen**
Tel.: 07127/932390, Email-Adresse: info@kirche-wh.de
Internetseite: www.kirche-wh.de

Informations- und Kommunikations-App: connectWH, freier Download aus den App-Stores, Link zum Download auch über die Internetseite.

Pfarramt I:

Pfarrer Dr. Uwe Rechberger, Tel.: 07127/932392 Email-Adresse: uwe.rechberger@elkw.de

Pfarramt II:

Pfarrer Heinz-Michael Souchon, Schwalbenstr.13, Tel.: 07127/932399 Email-Adresse: heinz-michael.souchon@elkw.de
Pfr. Souchon hat von 13. Mai bis 2. Juni Urlaub. Die Vertretung hat Pfr. Dr. Rechberger.

Tauftermine**Folgende Tauftermine stehen aktuell fest:**

Bei Interesse melden Sie sich gerne im Gemeindebüro, Tel. 932390. Walddorf: 28. Juli (belegt), 22. September Häslach: 27. Oktober

Herzlich willkommen zum Gottesdienst in unseren Kirchen und digital

Die Gottesdienste um 10.15 Uhr werden jeweils auch per Livestream übertragen und sind ab dann auch wie bisher abrufbar unter: www.kirche-wh.de

Möglich ist es auch, im Lauf der Woche den Gottesdienst über einen USB-Stick anzuhören oder mit einem Video-Stick anzusehen. Bei Interesse können Sie sich gerne im Pfarrbüro melden. Die Predigt kann man auch unter der Telefonnummer 9315779 anhören (rund um die Uhr). Bei Belegzeichen bitte später nochmal probieren.

Podcast

Die Predigten unserer Gottesdienste können jetzt auch ganz einfach im Podcast nachgehört werden. Der Podcast ist auf www.kirche-wh.de verlinkt und kann auch direkt bei Apple Podcasts oder Spotify z. B. mit dem Suchbegriff "Walddorfhäslach" gefunden werden.

Krabbelgruppe

Die **Dienstags-Krabbelgruppe** trifft sich um 10.00 Uhr im Ev. Gemeindehaus Walddorf, unterer Eingang!

Die **Freitags-Krabbelgruppe** trifft sich um 10.15 Uhr im Ev. Gemeindehaus Häslach (Näheres unter: krabbelgruppe-wdh@web.de). In den Ferien ist keine Krabbelgruppe.

Mitarbeiter gesucht

Für die **Häslacher Krabbelgruppe** werden **dringend** Mitarbeiter gesucht. Wer kann sich eine Mitarbeit vorstellen, dann meldet euch bitte bei: krabbelgruppe-wdh@web.de

Kinderkirche Walddorfhäslach

Herzliche Einladung an alle Kinder zum Kindergottesdienst - sonntags um 10.15 Uhr jeweils in beiden Ortsteilen in den Gemeindehäusern. Bitte beachten Sie die Infos bei den unteren Terminen.

**Übertragung des Gottesdienstes für Familien**

Die Gottesdienste um 10.15 Uhr werden in der Regel übertragen, dass Familien mit kleinen Kindern unkompliziert mitfeiern und die Kinder dabei spielen können.

In **Häslach** wird der Gottesdienst um 10.15 Uhr ins Häslacher Gemeindehaus übertragen.

In **Walddorf** wird der Gottesdienst um 10.15 Uhr ins **Untergeschoss des Evang. Gemeindehauses** übertragen (unterer Eingang).

Friedensgebet

Herzliche Einladung zum Friedensgebet immer montags um 19 Uhr in der Kirche Walddorf.

**Von Josef zu Jesus – Ägypten mit Nilkreuzfahrt**

Eine Studien- und Begegnungsreise mit der Evang. Kirchengemeinde Walddorfhäslach

26. Oktober bis 3. November 2024

Haben Sie Lust auf die größte Metropole des afrikanischen Kontinents, auf Tempel, Pyramiden und das Tal der Könige? Wir entdecken miteinander die Geschichte und die kulturellen Errungenschaften des Alten Ägyptens und ihre Bedeutung für viele biblische Begebenheiten. Wir besuchen christliche Gemeinden und erfahren, wie Christen in Ägypten ihren Glauben leben.

Weitere Infos und Anmeldung auf: www.kirche-wh.de/ägyptenreise

Zur Vorbereitung der Reise planen wir im September/Oktober ca. drei Themenabende mit sowohl biblischen als auch ägyptologischen und archäologischen Schwerpunkten (jeweils mittwochs; genaue Termine folgen).

Bis Ende Mai gilt für die noch offenen Plätze ein Frühbucherrabatt. Nutzen Sie diesen doch und kommen Sie mit. Wir freuen uns auf Sie.





Jeden Sonntag-Nachmittag bei gutem Wetter von 15 – 17.30 Uhr im Vereinsgarten des CVJM Walddorf (Verlängerung Herdweg). Menschen kennen lernen, über Gott und die Welt reden, Kaffee und Gebäck, gemein-

same Spiele. Mit dabei: Sie, so wie Sie sind, mit einer guten Portion Offenheit und Lust auf einen schönen Nachmittag. Bei Gummistiefelwetter findet kein Treffpunkt Sonntag statt.

Termine:

Donnerstag, 16. Mai 2024:

16.00 Uhr Andacht im Gustav-Werner-Stift mit Pfarrer Dr. Rechberger

19.30 Uhr Gebetskreis im Gemeindehaus Häslach

20.00 Uhr Sitzung des Kirchengemeinderates im Gemeindehaus Häslach

Freitag, 17. Mai 2024:

keine Krabbelgruppe im Gemeindehaus Häslach

15.00 Uhr Kinderchor für die 1. - 3. Klasse

16.00 Uhr Kinderchor für die 4. - 8. Klasse jeweils im Gemeindehaus Walddorf keine Probe des Beerdigungschores im Gemeindehaus Walddorf

Pfingstsonntag, 19. Mai 2024: Walddorf:

10.15 Uhr Gottesdienst mit Feier des Heiligen Abendmahls - Livestream, (Saft/Wein im Einzelkelch; glutenfreies Brot), Pfarrer Dr. Uwe Rechberger, ein Musikensemble des Musikvereins und Band Thema: Steht auf, Ihr Helden! Predigttext: Hesekiel 37, 1 - 14 Das Opfer ist für aktuelle Notstände in der Landeskirche bestimmt.

10.15 Uhr Kinderkirche im Gemeindehaus

ab 15 Uhr Treffpunkt Sonntag im Vereinsgarten

Häslach:

09.00 Uhr Gottesdienst mit Pfarrer Dr. Uwe Rechberger Predigttext: Hesekiel 37, 1 - 14 Das Opfer ist für aktuelle Notstände in der Landeskirche bestimmt.

10.15 Uhr Kinderkirche im Gemeindehaus

Pfingstmontag, 20. Mai 2024:

Walddorf:

10.15 Uhr Gottesdienst (Livestream) mit Heiner Stadelmaier Predigttext: Epheser 4, 11-15 Das Opfer ist für die Stelle des Jugendreferenten bestimmt.

19.00 Uhr Friedensgebet in der Walddorfer Kirche

Dienstag, 21. Mai 2024:

keine Krabbelgruppe im Gemeindehaus Walddorf keine Kinderstunde Goldfischle im Gemeindehaus Häslach

20.00 Uhr Kirchenchor im Gemeindehaus Häslach

Mittwoch, 22. Mai 2024:

14.30 Uhr Frauenkreis im Gemeindehaus Walddorf keine Bibelstunde im CVJM Zentrum

Donnerstag, 23. Mai 2024:

19.30 Uhr Gebetskreis im Gemeindehaus Häslach

Freitag, 24. Mai 2024:

10.15 Uhr Krabbelgruppe im Gemeindehaus Häslach kein Kinderchor

19.45 Uhr Mädchenkreis (13-17 J.)

19.00 Uhr EK-Handball: m. C-Jugend (13-14 J.)

19.00 Uhr EK-Handball: m. A-Jugend (17-18 J.)

19.15 Uhr EK-Handball: m. B-Jugend (15-16 J.)

20.30 Uhr EK-Handball: Männer 2

20.30 Uhr EK-Handball: Männer 1

Sonntag, 19. Mai 2024:

14.00 Uhr keine Bibelstunde

Montag, 20. Mai 2024:

18.00 Uhr Jungschar Häslacher Fix (3.-7. Kl.) fällt aus

19.00 Uhr Jungbläuserschulung fällt aus

20.00 Uhr Probe des Posaunenchores im Raum unter der Turnhalle fällt aus

Dienstag, 21. Mai 2024:

16.15 Uhr EK-Handball: Minis (Mädchen und Jungen 6-8 J.)

fällt aus - Schnuppertraining derzeit nicht möglich

16.15 Uhr EK-Handball: w. E-Jugend (9-10 J.) fällt aus

17.30 Uhr EK-Handball: m. E-Jugend (9-10 J.) fällt aus

17.30 Uhr EK-Handball: w. D-Jugend (11-12 J.) fällt aus

18.15 Uhr EK-Handball: w. C-Jugend (13-14 J.) fällt aus

18.45 Uhr EK-Handball: m. D-Jugend (11-12 J.) fällt aus

19.30 Uhr EK-Handball: Frauen fällt aus

20.30 Uhr EK-Handball: Männer 1 fällt aus

Mittwoch, 22. Mai 2024:

16.30 Uhr Jungschar Fruchtzwerg für alle **gemeinsam**

(1.+2. Kl.) fällt aus

20.00 Uhr keine Bibelstunde

Donnerstag, 23. Mai 2024:

18.00 Uhr Jungschar Waldenser (6.-7. Kl.) fällt aus

Freitag, 24. Mai 2024:

18.00 Uhr Bubenjungschar Lausbuba (3.-5. Kl.) fällt aus

18.00 Uhr Mädchenjungschar Äffla ond Pferdla (3.- 4. Kl.) fällt aus

18.00 Uhr Jungschar Powerwürmchen (5.- 7. Kl.) fällt aus

19.45 Uhr Mädchenkreis (13 - 17 J.) fällt aus

19.00 Uhr EK-Handball: m. C-Jugend (13-14 J.) fällt aus

19.00 Uhr EK-Handball: m. A-Jugend (17-18 J.) fällt aus

19.15 Uhr EK-Handball: m. B-Jugend (15-16 J.)

20.30 Uhr EK-Handball: Männer 2 fällt aus

20.30 Uhr EK-Handball: Männer 1 fällt aus

Sonstige Termine

"Klettern im CVJM"

Montags und donnerstags kann man im CVJM von 19 bis 21 Uhr klettern. Kinder (bis 12 Jahre) ohne Begleitung der Eltern, können bis 20 Uhr bei uns klettern.

Aktuelle Informationen zum Klettertreff gibt es in unserer connectwh-Gruppe "Klettertreff".

Unsere MitarbeiterInnen (mit DAV-Kletterschein) können beim Anlegen der Ausrüstung und Sichern behilflich sein. Wer einen Klettergurt und Schuhe benötigt, kann diese ausleihen.

Also einfach mal vorbeischaun und ausprobieren!

CVJM Walddorfhäslach e.V.

CVJM

Oetingerstr. 2 - 4

Email: info@cvjm-walddorfhäslach.de

Telefon: 07127/34049, Internetseite: www.cvjm-wh.de

Informations- und Kommunikations-App: connectWH, freier Download aus den App-Stores, Link zum Download auch über die Internetseite.

Donnerstag, 16. Mai 2024:

18.00 Uhr Jungschar Waldenser (6.-7. Kl.)

Freitag, 17. Mai 2024:

18.00 Uhr Bubenjungschar Lausbuba (3.-5. Kl.) fällt aus

18.00 Uhr Mädchenjungschar Äffla ond Pferdla (3.-4. Kl.)

18.00 Uhr Jungschar Powerwürmchen (5.-7. Kl.)

Kath. Kirchengemeinde Pliezhausen St. Franziskus



Pfarrbüro geöffnet:

Di. 14.00-18.00 Uhr und Fr. 09.00-12.00 Uhr

Schulgasse 12, 72124 Pliezhausen

Tel. 0 71 27/7 15 23, Fax-Nr.: 0 71 27/88 76 95

E-Mail: stfranziskus.pliezhausen@drs.de

www.seelsorgeeinheit-rt-nord.de

Samstag, 18. Mai 2024

12.30 Uhr Taufe, St. Andreas

14.00 Uhr Taufe, St. Andreas

17.30 Uhr Ökum. Friedensgebet, Marktplatz Pliezhausen

19.00 Uhr Vorabendmesse, St. Gebhard

Sonntag, 19. Mai 2024 - Pfingsten

09.00 Uhr Eucharistiefeier, St. Franziskus

10.30 Uhr Eucharistiefeier mit Kirchenchor Pliezhausen, St. Andreas

**Pfingstmontag, 20. Mai 2024**

09.00 Uhr Eucharistiefeier, St. Andreas
10.30 Uhr Eucharistiefeier, St. Gebhard

Dienstag, 21. Mai 2024

11.00 Uhr Anbetung, St. Andreas
17.00 Uhr Anbetung, St. Gebhard
19.00 Uhr Maiandacht, St. Andreas

Mittwoch, 22. Mai 2024

09.30 Uhr Frauenturnen, St. Andreas Saal
11.00 Uhr Anbetung, St. Andreas
17.00 Uhr Rosenkranz, St. Andreas
17.30 Uhr Eucharistiefeier, St. Andreas

Donnerstag, 23. Mai 2024

11.00 Uhr Anbetung, St. Andreas
18.00 Uhr Rosenkranz und Anbetung, St. Franziskus
19.00 Uhr Eucharistiefeier, St. Franziskus

Freitag, 24. Mai 2024

08.30 Uhr Rosenkranz, St. Andreas
08.45 Uhr Eucharistiefeier, St. Andreas
anschl. Eucharistische Anbetung

Samstag, 25. Mai 2024

19.00 Uhr Vorabendmesse, St. Franziskus

Sonntag, 26. Mai 2024 – Dreifaltigkeitssonntag

09.00 Uhr Eucharistiefeier, St. Gebhard
10.30 Uhr Eucharistiefeier, St. Andreas
15.00 Uhr Vietn. Gottesdienst, St. Andreas
19.00 Uhr Gottesdienst einmal anders! Zeit für mich - Zeit für Gott, St. Franziskus

Maiandachten

In all seiner Blütenpracht ist der Mai der Monat der Verheißung. Auf den meisten Marienbildern und Figuren trägt Maria ihr Kind auf dem Arm oder auf dem Schoß. Sie zeigt uns Jesus. Sie läßt uns ein, ihn zu ehren. Herzliche Einladung zu den Maiandachten **jeweils am Dienstag um 19.00 Uhr** in St. Andreas.

Messe von Johannes Schuh am Pfingstsonntag 2024 in St. Andreas

Der Kirchenchor der St. Franziskus-Gemeinde bringt am **Pfingstsonntag, 19. Mai um 10.30 Uhr in der St. Andreaskirche** eine lateinische Messe von Johannes Schuh zur Aufführung. Der Komponist lebte von 1851 bis 1921. Orte seines Wirkens liegen in Bayern – Altötting, München, Passau und Rosenheim. Sonst ist nicht viel bekannt von ihm.

Die Messe war ursprünglich für Frauenstimmen konzipiert, wurde aber in einem Neudruck für Sopran, Alt, Männerstimmen ad libitum mit Orgelbegleitung ergänzt. Im Sopran ist eine Stufenmelodik vorherrschend. Die gediegene Harmonik bewegt sich im üblichen Rahmen liturgischer Musik des späten 19. Jahrhunderts, also in der Romantik. Es ist eine sehr schöne Messe mit aparter Klanglichkeit, die jeden Gottesdienst bereichert. Lassen Sie sich diesen musikalischen Genuss nicht entgehen.

Gottesdienst einmal anders! Zeit für mich – Zeit für Gott

Am Übergang vom Wochenende zum Alltag laden wir ein, eine neue Form von Gottesdienst zu feiern am **Sonntag, 26. Mai 2024, 19.00 Uhr** in der kath. St. Franziskus-Kirche, Pliezhausen.

„...Bis zum „VOLL-ENDE“ der Welt“

Wir wollen Danken für das, was war und nach vorn schauen auf das, was kommt. Wir möchten Ruhe finden und Kraft finden, aber uns auch mit unseren Schwächen und unseren Grenzen auseinanderzusetzen. Ein biblischer Text, die Stille und das Gebet und das gemeinsame Brotbrechen stehen im Mittelpunkt dieses Gottesdienstes.

Brauchen Sie eine Mitfahrgelegenheit? Kein Problem! Wir helfen Ihnen gerne. Rufen sie uns einfach unter 01602415099 an. Nächste Termine 30. Juni, wir gestalten den Erntebittgottesdienst auf dem Aussiedlerhof der Familie Knecht in Pliezhausen (Gehräcker 2, 72124 Pliezhausen)

Mithilfe für Fronleichnam

Am 30. Mai 2024 feiern wir in St. Franziskus in Pliezhausen das Fronleichnamsfest mit Gottesdienst, Prozession und Gemeindefest. Dafür suchen wir noch helfende Hände. Wenn Sie uns

tatkünftig beim Aufbau und/ oder Fest unterstützen können, dann melden Sie sich bitte bei Inge Müller (0176-95479389). Für aktive Mithilfe bei der Gestaltung der Blumenteppeiche kontaktieren Sie bitte Hanni Kimmerle (07127-21249). Für Küchenspenden liegen in den Kirchen rechtzeitig Listen aus. Im Voraus herzlichen Dank für Ihre Mithilfe!

Neuapostolische Kirche Pliezhausen

Bachstraße 30

**Samstag, 18. Mai 2024**

17.30 Uhr Ökumenisches Friedensgebet Rathausplatz Pliezhausen

Pfingstsonntag, 19. Mai 2024

10.00 Uhr Übertragung Gottesdienst mit Stammapostel Jean-Luc Schneider aus Luzern

Mittwoch, 22. Mai 2024

20.00 Uhr Gottesdienst (Psalm 92,6)

Donnerstag, 23. Mai 2024

14.00 Uhr Senioren aktiv: Spiele-Nachmittag in Reutlingen, Alexanderstraße 80

Zu allen Gottesdiensten und Veranstaltungen sind Sie herzlich eingeladen.

Weitere Informationen unter <http://www.nak-reutlingen.de> oder <http://www.nak-pliezhausen.de>

Vereinsnachrichten**SV Walddorf e.V.**

Geschäftsstelle SV Walddorf e.V.:

Weiherrwiesen 5, 72141 Walddorfhäslach

Tel.: 07127-580015

Email: info@svwalddorf.de; Internet: www.svwalddorf.de

Rehasport:

Tel.: 07127-580676, Email: rehasport@svwalddorf.de

**Sponsorenradtour 2024**

In diesem Jahr startet wieder unsere Sponsorenradtour.

Unter dem Motto **Radfahren für einen guten Zweck** führt der SV Walddorf am Wochenende vom **25. auf den 26. Mai 2024** seine zwölfte Sponsoren-Radtour durch. Am Samstag um 7:00 Uhr ist Start bei der Gemeindehalle Walddorfhäslach. Eingeladen sind alle, selbstverständlich auch Nichtmitglieder, die Spaß am Radfahren haben und einen schönen Ausflug mit dem guten Zweck verbinden wollen, Spenden für die Jugend und gemeinnützige Organisationen in der Region einzuwerben. Jeder Mitfahrende sucht sich einen Sponsor, der die Fahrerin / den Fahrer mit einer Spende von mindestens 50,00 € unterstützt. **Der gesamte Erlös der Tour kommt anschließend zu 100% der Jugendförderung und sozialen Zwecken in und um Walddorfhäslach zugute.** Der Unkostenbeitrag für jeden Fahrer beträgt 90,00 €. (mit Übernachtung und Verpflegung) Die Route führt abseits der Hauptstraßen über Feldwege, Waldwege und ruhige Nebenstraßen (auch über Schotterwege, deshalb für Rennräder nicht geeignet). In diesem Jahr geht es durch den Schönbuch und über die Härten auf die Reutlinger Alb. Danach ins obere Lautertal und über die St. Johanner Alb (Streckenlänge ca. 85 km). Ziel und Nachtquartier ist das Naturfreundehaus „Lindenplatz“ bei Enningen u A. Am Sonntag, 26. Mai fahren wir nach dem Frühstück ausgeruht und gestärkt durchs Albvorland zurück nach Walddorfhäslach (ca. 22 km). Bei der Tour gibt es keinen Zeitdruck oder sportliche Vorgaben, jeder fährt nach seinem persönlichen Tempo. Selbstverständlich sind auch Teilnehmer*innen mit E-Bike willkommen. Genügend Pausen zum Verschlaufen und Ausruhen sind eingeplant, auch die Verpflegung unterwegs ist organisiert. Ein Begleitfahrzeug ist immer in der Nähe. Die Tour findet auch bei kühlem oder nassem Wetter statt; notfalls wird die Strecke



entsprechend abgekürzt. Damit die Tour ohne Pannen und Blessuren abläuft, sollte jeder vor der Fahrt sein Rad durchchecken und auch Helm und wetterfeste Kleidung nicht vergessen **Anmeldung** und nähere Auskünfte unter sponsorenradtour@svwalddorf.de; weitere **Hinweise** und Anmeldeformular auf unserer Homepage: www.svwalddorf.de.

Technischen Check vor der Fahrt und Helm nicht vergessen! Für die Verkehrssicherheit seines Rades und verkehrssicheres Verhalten unterwegs ist jeder Teilnehmer selbst verantwortlich. **Die Teilnahme erfolgt auf eigene Gefahr.** Der SVW wünscht allen Fahrerinnen und Fahrern eine gute Fahrt.



Sparte Fußball

Suche beendet Tinte trocken

Der SV Walddorf kann mit großer Freude sein neues Trainerteam für die Erste Mannschaft in der Saison 2024/2025 präsentieren. Sven Pichler und Maurice Heim bilden für die kommende Spielzeit das neue Trainergespann der Ersten Mannschaft.

Sven schließt sich bereits zum Zweiten Mal unserem SV Walddorf an. Von 2019 bis 2022 war der B-Lizenz-Inhaber Teil des Trainerteams. Als damaliger Co-Trainer erarbeitete er sich mit dem Meistertitel in der Kreisliga A, dem damit verbundenen Aufstieg und seinen unzähligen Treffern einen Legendenstatus.

Nun kehrt er nach zwei Jahre im Cheftraineramt des SV Rommelsbach zurück zu unserem SV Walddorf. Auch sein neuer Co-Spielertrainer ist ein alter Bekannter mit SVW-Stallgeruch. Maurice Heim begann seine Fußballkarriere in den heimischen Weiherwiesen und durchlief bis zu den C-Junioren alle Jugendmannschaften des SV Walddorf. Anschließend führte ihn sein Weg weiter zum SSV Reutlingen, wo er seine Jugendlaufbahn abschloss und sogar einen Einsatz im höchsten deutschen Pokalwettbewerb zu seiner Vita hinzufügen konnte.

Im Januar 2017 schloss sich Maurice dann mit einer kleinen Unterbrechung bei der SpVgg Holzgerlingen, dauerhaft dem TSV Ofterdingen an, von welchem er im kommenden Sommer zu unserem SV Walddorf wechseln wird, um zukünftig die Fußballschuhe wieder für seinen Jugendverein zu schnüren. Leider wird uns unser aktueller Co-Trainer Luis Armbruster aus beruflichen Gründen nicht mehr zur Verfügung stehen. Er wird aber weiterhin als Spieler Teil des Teams sein. Wir wollen uns an dieser Stelle herzlich für deine Arbeit bedanken Luis!

Spielplan

Donnerstag, 16.05.2024

17:00 Uhr, E-Junioren Kreisstaffel:

SV Walddorf II - Young Boys Reutlingen IV

18:00 Uhr, D-Junioren Bezirksstaffel:

SGM SV Nehren/Dußlingen I - Schönbuch United II

Freitag, 17.05.2024

20:15 Uhr, Freizeit Herren Verbandsliga:

FK Schwampel - SV Oberammergau-Walddorf

Samstag, 18.05.2024

10:45 Uhr, D-Junioren Bezirksstaffel:

SSV Reutlingen II - Schönbuch United I

10:45 Uhr, D-Junioren Kreisstaffel:

FC Rottenburg IV - Schönbuch United III

Sonntag, 26.05.2024

13:00 Uhr, Herren Kreisliga A:

SV Walddorf II - SV Ohmenhausen

15:30 Uhr, Herren Bezirksliga:

SV Walddorf - TSV Gomaringen



Ergebnisse

Dienstag, 07.05.2024

18:30 Uhr, D-Junioren Kreisstaffel:

SGM SV Weiler II - Schönbuch United III 3:7 (1:6)

Mittwoch, 08.05.2024

18:00 Uhr, D-Junioren Kreisstaffel:

Schönbuch United II - SGM Pliezhausen II 4:0 (0:0)

Samstag, 11.05.2024

09:30 Uhr, E-Junioren Kreisstaffel:

SGM FC Reutlingen/Reutlinger Juniors II - SV Walddorf I 1:9 (1:4)

SGM SG Reutlingen/SV Rommelsbach II - SV Walddorf II 5:1 (3:0)

BFC Pfullingen - SV Walddorf III 4:2 (0:2)

10:45 Uhr, D-Junioren Bezirksstaffel:

Schönbuch United I - TSV Betzingen I 1:1 (1:0)

12:00 Uhr, C-Junioren Kreisleistungsstaffel:

Schönbuch United I - TSG Tübingen II 6:1 (5:0)

Sonntag, 12.05.2024

15:30 Uhr, Herren Bezirksliga:

TuS Metzingen - SV Walddorf 3:1 (0:1)

15:30 Uhr, Herren Kreisliga A:

TSV Betzingen - SV Walddorf II 7:2 (6:2)

Bambini Trainings-Event - Es war ein toller Tag!

Super Stimmung, intensives Training, viele Ballkontakte, unterschiedliche Wettbewerbsformate und dazu bestes Wetter - das war unser Bambini-Trainings-Event am Samstag, den 13. April. Der Dank für diesen Tag, bei dem wir als Mannschaft weiter zusammen gewachsen sind, geht an das gesamte Bambini-Team: die Eltern, Trainer und Kinder.

Nächstes Wochenende starten wir in die Rückrunde - dabei gilt wieder: Spaß haben und Tore schießen!





TV Häslach 1905 e.V.

T otal V ielseitig

Auskünfte und Kontakte:

Geschäftsstelle TV Häslach 1905 e.V.
Dorfstraße 30 (im Dorfgemeinschaftshaus)
72141 Walddorfhäslach-Häslach
Öffnungszeiten: dienstags 18.00 bis 20.00 Uhr
Telefon: 0 71 27/3 38 01, Fax: 0 71 27/79 54 73
E-Mail: info@tv-haeslach.de, Internet: www.tv-haeslach.de

Vereinsheim: Öffentliche Gaststätte Ristorante Pizzeria „DaEnzo“
Tel. 07127/9552240, Weiherwiesen 6 (Zufahrt über Reitweg)



Abt. Ballsport

Volleyball | Platz 1 für die Häslacher Volleyball-Bambini

Am Sonntag, den 5.5.2024, fand der 4. und letzte Spieltag der Volleyball-Bambini in Waldmössingen statt. Der TV Häslach trat mit 3 Mannschaften im 13er Teilnehmerfeld an. 12 Spiele für jede Mannschaft, im Kleinfeld 3m x 3m, 2 gegen 2, 5min Spielzeit und am Ende heißt der Sieger: TV Häslach!

Gemeinsam mit der 1. Mannschaft Waldmössingens belegten die Jüngsten der Häslacher Volleyball-Jugend nach 11 Siegen und nur einer Niederlage den 1. Platz beim gelungenen Saisonschluss.

Waldmössingen erwies sich nicht nur als starker Gegner, sondern auch als toller Gastgeber, der mit Musik, dem Maskottchen „Waldi“ (ein Wildschwein) und bei der Siegerehrung mit „goldenen“ Medaillen für jedes Kind überzeugte. Die Kinder waren sich einig: Nächstes Jahr kommen wir gerne wieder!

Jetzt heißt es aber erst einmal: Spielpause bis zum Herbst, dann geht es mit der U12 weiter. Einige der Mädchen und Jungen dürfen sogar nochmal (im nächsten Frühjahr) in der nächsten Bambini-Saison antreten. Bis dahin wird aber natürlich weiterhin im Training gemeinsam geschwitzt, gepritscht, gebaggert und gelacht.



Auch die Kleinsten zeigen im Volleyball große Leistungen, bestaunt vom Waldmössinger Maskottchen "Waldi".



13 Bambini-Mannschaften sorgten für viel Betrieb in der Halle der Gastgeber.



Alle Mannschaften hatten großen Spaß am Sport und wurden bei der Siegerehrung mit einer "goldenen" Medaille belohnt.



Die drei Bambini-Mannschaften des TV Häslach feierten einen erfolgreichen Saison-Abschluss.

Abt. Leichtathletik



Guter 5. Platz beim 2. Wettkampf der U12 Jugendliga

Am Samstag 04.05.2024 stand in Riederich der zweite Wettkampf der U12 Jugendliga auf dem Programm.

Heute wurde es spannend, da die Athleten teilweise zum ersten Mal im Hochsprung und 800m Lauf an den Start gingen. Jana, Leonie, Marlene, Mia, Moritz F., Moritz M. und Moritz W. ließen sich davon nicht beeindrucken und gingen couragiert in den Wettkampf an dem insgesamt 7 Teams teilnahmen.



Die erste Station war heute der Ballwurf. Hier konnten wir mit guten Weiten die ersten Punkte sammeln.

Der anschließende 50m Sprint aus dem Startblock wurde mit sehr gut gemeistert und Moritz F. lief mit 7,4s die schnellste Zeit in diesem großen Teilnehmerfeld.

Nun kam der mit Spannung erwartete Hochsprung. Alle Athleten*innen haben es toll gemacht und einen guten Wettkampf abgeliefert.



Zum Schluss ging es noch auf die 2 Stadionrunden. Moritz W. und Moritz M., der uns dieses Mal dankenswerter ausgeholfen hat, liefen beide ein mutiges Rennen und kamen mit einer Zeit unter 3:00min (2:53 min und 2:57min) ins Ziel. Auch die anderen TVH-Kids liefen gute Rennen und kamen problemlos ins Ziel.

Bei der anschließenden Siegerehrung wurden wir für einen guten **fünften Platz** geehrt. Dies bedeutet, dass wir in der Jugendliga bisher sogar auf **Rang 3 in der Gesamtwertung** liegen!



Das ist eine sehr gute Voraussetzung für den letzten Wettkampf der Jugendliga am 29.06.2024 in Unterjesingen. Weiter so! Katja H.

Sieg für die U10 und U12 wird Dritter beim Läufermeeting in Pliezhausen

Am 05.05.2024 stand ein großes Ereignis für unsere jungen Sportler*innen bevor.

Beim Läufermeeting in Pliezhausen durften wir mit einer U10 und einer U12 Staffel an den Start gehen. Dies ist für alle immer sehr aufregend, da dort sehr viele Top-Athleten wie Malaika Mihambo, die man eigentlich nur aus dem Fernsehen kennt, an den Start gehen.

Nachdem gemeinsamen Aufwärmen, ging auf dem Rasen in der Mitte des Stadions zur Sache.

Als erstes starteten die U10 Staffeln. Uxia und Charlotte durften 2 Team des befreundeten LV Pliezhausen verstärken, da diese sonst nicht hätten antreten können. Toll gemacht!

Unser Team mit Emil, Emilia, Jonas, Lias, Madlen, Moritz, Tom M. und Tom S. raste los und war bis zum Ende uneinholbar schnell unterwegs! Super, herzlichen Glückwunsch zum 1. Platz!



Das U12- Team mit Hannes S., Helena, Jana, Leonie, Lotta, Maileen und Moritz F. ersprinteten sich in einem starken Feld einen tollen dritten Platz! Herzlichen Glückwunsch!



Außerdem durfte die U12-Staffel bei der Athletenpräsentation mit den Stars einlaufen, dies war ein auch tolles Erlebnis!

Danach wurde den Profis zugeschaut und das ein oder andere Autogramm gesammelt!

Es war ein toller und erfolgreicher Tag!

Nancy, Rebecca und Katja H.

Deutsches Rotes Kreuz

Ortsverein Pliezhausen



Das DRK informiert . . .

Erste-Hilfe-Lehrgang (auch für Führerscheinanwärter)

Bei der Vielzahl von Notfällen in Betrieben, Schulen, im Straßenverkehr, zu Hause oder in der Freizeit, ist es erforderlich, dass sich möglichst viele Menschen in Erste-Hilfe ausbilden lassen. In 9 Unterrichtseinheiten á 45 Minuten lernen alle Interessierten, Führerscheinbewerber aller Klassen, Lehramtsanwärter, Übungsleiter und Trainer die Durchführung von allgemeinen und lebensrettenden Erste-Hilfe-Maßnahmen. Hier werden grundlegende Kenntnisse in der Durchführung der Erste-Hilfe-Maßnahmen vermittelt, um zum Beispiel nach einem Unfall bleibende Schäden zu verhindern.

Weitere Themen sind: Hilfsbereitschaft, Allgemeine Maßnahmen, Ablauf einer Hilfeleistung, Verhalten an und Absichern von Unfallstellen, Lebensfunktionen, Bewusstlosigkeit, Kreislaufstillstand, Verbandmaterialien, Starke Blutungen, Schock und Helmabnahme
Termine: Kurs 05/77 **Samstag, 25. Mai 2024 (9:00 bis ca. 17:00 Uhr)**
Kursort: DRK Ortsverein Pliezhausen, Schillerplatz 11, Pliezhausen
Preis: 55,00 € pro Teilnehmer

Die Anmeldung erfolgt online. Den Link erhalten Sie von unserem Ausbilder andreas.kaupp@drk-pliezhausen.de

Helfen Sie uns, damit wir helfen können. . .

Für die Bewältigung unserer ehrenamtlichen Aufgaben benötigen wir Ihre Unterstützung. Sie können uns mit Ihrem ehrenamtlichen Engagement oder auch durch Geldspenden unterstützen.

Spendenkonto: DRK Ortsverein Pliezhausen
IBAN: DE13 6405 0000 0001 3287 67, BIC: SOLADES1REU
Bank: Kreissparkasse Reutlingen

Stichwort: Wir sind ein Team!

Weitere Informationen finden Sie auf unserer

Facebookseite unter DRK Ortsverein Pliezhausen

Frauenliste Walddorfhäslach e.V.



Lesetreff im Juni

Die nächsten Lesetreff findet am Donnerstag, 6. Juni um 14:30 Uhr im Sitzungssaal des ehemaligen Gasthofes Ochsen im Gebäude der Bücherei "Ochsothek" statt. Im Mittelpunkt des Nachmittags steht "Das späte Leben" von Bernhard Schlink.

Martin, sechsundsiebzig, wird von einer ärztlichen Diagnose erschreckt: Ihm bleiben nur noch wenige Monate. Sein Leben und seine Liebe gehören seiner jungen Frau und seinem sechsjährigen Sohn. Was kann er noch für sie tun? Was kann er ihnen geben, was ihnen hinterlassen? Martin möchte alles richtig machen. Doch auch für das späte Leben gilt: Es steckt voller Überraschungen und Herausforderungen, denen er sich stellen muss.

Herzliche Einladung zu diesem sicherlich spannenden Nachmittag.

Das Literatüüt ist umgezogen!

Der blaue Lesewagen "Literatüüt" ist nach einer langen Stehzeit in der Walddorfer Hauptstraße auf einem privaten Grundstück, wieder in Häslach angekommen. Der neue Standort ist direkt in der Dorfmitte an der Bushaltestelle und dem Dorfgemeinschaftshaus. Gerne möchten wir an dieser Stelle darauf hinweisen, dass Kinder- und Jugendliteratur für die Familien eine schöne Möglichkeit darstellt, gemeinsam das Literatüüt zu benutzen und zu nützen. Deshalb dürfen gerne Kinder- und Jugendbücher abgelegt werden.

Viel Freude bei der Nutzung.



An dieser Stelle möchten wir auf die Gebrauchsanweisung hinweisen

Liebe kleine und große, junge und ältere Bücherfreundinnen und Bücherfreunde,

dieser Bücherwagen ist für alle Bürgerinnen, Bürger und Gäste rund um die Uhr offen.

Nehmen Sie einfach ein Buch mit, das Sie gerne lesen möchten. Behalten Sie es oder bringen es wieder zurück, damit auch andere es lesen können. Oder Sie stellen ein anderes Buch hinein, das sie lesenswert finden. So sind immer genügend Bücher für alle da. Wenn Sie zu Hause ganz viele Bücher haben, die Sie verschenken möchten, dann sprechen Sie vorher mit uns. Wir sind gerne bereit Ihre Bücher bei unserem alljährlichen Bücherflohmarkt für einen guten Zweck zu verkaufen.

Viel Spaß beim Lesen und Tauschen!

Das Literatüt wurde von der Frauenliste Walddorfhäslach e. V. mit tatkräftiger Unterstützung vieler ehrenamtlicher Helferinnen und Helfer angefertigt. Bitte behandelt diesen Bücherwagen respektvoll und so, dass auch andere die Bücher in sauberem und ordentlichem Zustand vorfinden.

Bitte nach Gebrauch die Türen wieder schließen.

**Förderverein
Gustav-Werner-Stift e.V.**



Vorankündigung Kaffeenachmittag

Am Sonntag, nach Fronleichnam, also am **2. Juni 2024 um 15 Uhr** findet unser nächster Kaffeenachmittag im Gustav-Werner-Stift statt. Wir freuen uns, dass uns der **Frauenchor des Liederkranzes** an diesem Nachmittag mit ihren schönen Liedern unterhalten wird.

Kommen Sie und nutzen Sie die Gelegenheit zum Gespräch und erleben Sie einen geselligen und fröhlichen Nachmittag, bei hoffentlich schönem Wetter, im Garten des Gustav-Werner-Stifts.

Herzliche Einladung und merken Sie sich diesen Termin schon mal vor!



Liederkranz Walddorf

Singstunde immer freitags:

Kinderchor 17:00 bis 17:45 Uhr

Frauenchor 18:45 bis 20:15 Uhr

Männerchor 20:15 Uhr

immer freitags im Bachbruckstüble am Busbahnhof in Walddorf



Singen ist "ne coole Sache ...

... macht glücklich, gesund und hält fit. Ausprobieren!

Diese Woche **Freitag, 17.05.2024**, Chorprobe für alle 3 Chöre zu den oben angegebenen Zeiten. Die Erwachsenenchöre proben im Bachbruckstüble am Busbahnhof. Kinderchor probt in der Aula der Gustav-Werner-Gemeinschaftsschule.

Unsere anstehenden Termine:

Sonntag, 02.06.2024: Frauenchor singt im Gustav-Werner-Stift
Samstag, 22.06.2024: Auftritt beim Landesmusikfestival Wangen/Allgäu

Sonntag, 07.07.2024: Kinderchorkonzert in der Aula der Gustav-Werner-Gemeinschaftsschule

Musikverein Walddorfhäslach



Blechbläser Esemble im Walddorfer

Pfingst-Gottesdienst

Freuen Sie sich auf das Blechbläser Esemble des Musikverein Walddorfhäslach, am kommenden Sonntag um 10:15 Uhr im Gottesdienst in Walddorf.